



# Manuel d'utilisation

## ColorEdge® CG279X

Moniteur LCD à gestion de couleurs

Merci d'avoir acheté notre Moniteur LCD à gestion de couleurs.

### **Important**

**Veillez lire attentivement ce « Manuel d'utilisation » et le « PRECAUTIONS » (tome séparé) afin de vous familiariser avec ce produit et de l'utiliser efficacement et en toute sécurité.**

- 
- Reportez-vous à la « Guide d'installation » pour obtenir plus d'informations sur l'installation et/ou le branchement du moniteur.
  - Pour obtenir les toutes dernières informations relatives au produit, dont le « Manuel d'utilisation », reportez-vous à notre site web : [www.eizoglobal.com](http://www.eizoglobal.com)
-

## Emplacements des étiquettes de sécurité

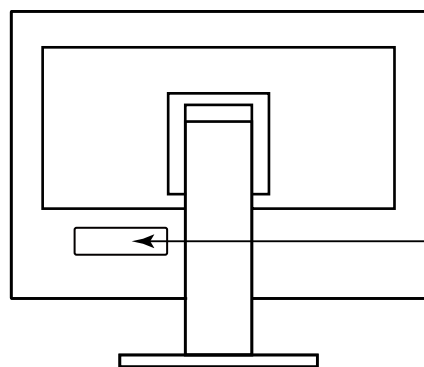

  
**WARNING**  
RISK OF ELECTRIC SHOCK. DO NOT OPEN.  
**AVERTISSEMENT**  
RISQUE DE CHOC ÉLECTRIQUE. NE PAS OUVRIER.  
**WARNUNG**  
GEFAHR DES ELEKTRISCHEN SCHLAGES. RÜCKWAND NICHT ENTFERNEN.  
**警告**  
触电危険，请勿打开后盖。  
**警告**  
感電の恐れあり，カバーをあけないでください。

The equipment must be connected to a grounded main outlet.  
L'appareil doit être relié à une prise avec terre.  
Jordet stikkontakt skal benyttes når apparatet tilkobles datanett.  
Apparaten skall anslutas till jordat nätuttag.  
设备必须连接到接地式的电源插座。  
電源コードのアースは必ず接地してください。

Ce produit a été spécialement réglé pour l'utilisation dans la région dans laquelle il a d'abord été livré. Si utilisé en dehors de cette région, le produit pourrait ne pas fonctionner comme indiqué dans les spécifications.

Aucune partie de ce manuel ne peut être reproduite, enregistrée dans un système documentaire ou transmise sous quelque forme et par quelque moyen que ce soit électronique, mécanique ou autre, sans l'autorisation écrite préalable de EIZO Corporation.

EIZO Corporation n'est tenu à aucun engagement de confidentialité sauf en cas d'accord préalable passé avant la réception de ces informations par EIZO Corporation. Malgré tous les efforts déployés pour garantir la mise à jour des informations contenues dans ce manuel, veuillez noter que les caractéristiques techniques du moniteur EIZO sont sujettes à modification sans préavis.

# Avertissement concernant le moniteur

## À propos de l'utilisation de ce produit

---

Ce produit convient aux activités de création visuelle, de création graphique et de traitement d'image numérique qui nécessitent une reproduction des couleurs en haute fidélité.

---

Ce produit a été réglé spécialement en usine en fonction de la région de destination prévue. Les performances du produit peuvent être différentes de celles indiquées dans les caractéristiques en cas d'utilisation dans une région différente de celle prévue à l'origine.

---

Ce produit peut ne pas être couvert par la garantie pour des usages autres que ceux décrits dans le présent manuel.

---

Les spécifications notées dans ce manuel ne sont applicables que lorsque les éléments suivants sont utilisés :

- Cordons d'alimentation fournis avec le produit
  - Câbles de signalisation spécifiés par nos soins
- 

Utilisez uniquement avec ce produit les produits optionnels fabriqués ou spécifiés par nos soins.

---

## À propos de la dalle LCD

---

Le panneau LCD est fabriqué à l'aide d'une technologie de haute précision. Bien que, il est possible que des pixels manquants ou des pixels allumés apparaissent sur l'écran LCD. Il ne s'agit pas d'un dysfonctionnement. Pourcentage de points effectifs : 99,9994 % ou supérieur.

---

La stabilisation de l'affichage du moniteur prend environ 3 minutes (selon nos conditions de mesure). Veuillez attendre au moins 3 minutes après avoir mis en marche le moniteur pour le régler.

---

Les moniteurs devraient être réglés avec une luminosité inférieure pour éviter une détérioration de l'écran causée par une trop longue utilisation, et maintenir ainsi un fonctionnement stable.

---

Lorsque l'image de l'écran change après que la même image est restée affichée pendant une période prolongée, une image rémanente risque de s'afficher. Utilisez l'économiseur d'écran ou la fonction d'économie d'énergie pour éviter d'afficher la même image pendant une période prolongée. Selon l'image, une image rémanente peut apparaître même si elle a été affichée durant une courte période. Pour éliminer un tel phénomène, modifiez l'image ou coupez l'alimentation pendant plusieurs heures.

---

Lorsque le moniteur affiche des images en continu pendant une période prolongée, des tâches ou des marquages risquent d'apparaître. Afin d'optimiser la durée de vie d'un moniteur, nous vous conseillons de l'éteindre régulièrement. Utilisez le bouton d'alimentation situé sur la façade du moniteur pour l'éteindre.

---

La durée de vie du rétro-éclairage du panneau LCD est limitée. Les habitudes d'utilisation, par exemple lorsque le moniteur est allumé en continu pendant de longues périodes, peuvent raccourcir la durée de vie du rétroéclairage, lequel doit alors être remplacé plus tôt que prévu. Si l'écran s'assombrit ou se brouille, prenez contact avec votre représentant local EIZO.

---

N'appuyez pas fortement sur le panneau LCD ou sur les bords, car cela peut entraîner des dysfonctionnements de l'affichage, comme du moirage, etc. Si la pression est continuellement appliquée sur la surface du panneau LCD, le cristal liquide peut se détériorer ou le panneau LCD peut être endommagé. (Si des marques de pression restent sur le panneau, affichez un écran noir ou blanc sur le moniteur. Le problème peut être ainsi résolu.)

---

Prenez garde de ne pas rayer ou d'appuyer sur le panneau LCD avec des objets pointus, car cela pourrait entraîner des dommages au panneau LCD. Ne tentez jamais de le nettoyer à sec avec du tissu, au risque de le rayer.

---

### **À propos de l'installation**

---

---

Lorsque le moniteur est froid et déplacé dans une autre pièce ou lorsque la température de la pièce augmente rapidement, de la condensation peut se former à l'intérieur et à l'extérieur du moniteur. Dans ce cas, ne mettez pas le moniteur sous tension. Et attendez la disparition de la condensation. Sinon, le moniteur pourrait être endommagé.

---

Si vous placez ce produit sur un bureau avec une surface laquée, la couleur risque d'adhérer au bas du support en raison de la composition du caoutchouc.

---

### **À propos de la maintenance**

---

---

Un nettoyage périodique est recommandé pour conserver son aspect neuf au moniteur et prolonger sa durée de vie.

---

## **Nettoyage**

---

Le nettoyant pour écran fourni (ScreenCleaner) permet d'enlever les taches présentes sur la surface du boîtier et de la dalle LCD.

---

#### **Attention**

- Les produits chimiques comme l'alcool et des solutions antiseptiques peuvent provoquer une modification du brillant, le ternissement et la décoloration de la carrosserie ou du panneau LCD et également la détérioration de la qualité de l'image.
  - N'utilisez jamais de diluant, du benzène, de la cire ou un nettoyant abrasif car ils peuvent endommager la carrosserie ou la surface du panneau LCD.
- 

## **Pour un confort d'utilisation du moniteur**

---

- Un écran trop sombre ou trop lumineux peut abîmer les yeux. Ajustez la luminosité du moniteur en fonction des conditions ambiantes.
- Regarder le moniteur trop longtemps entraîne une fatigue oculaire. Faites des pauses de 10 minutes toutes les heures.

# TABLE DES MATIERES

<b>Avertissement concernant le moniteur</b> .....	3
Nettoyage .....	4
Pour un confort d'utilisation du moniteur.....	4
<b>TABLE DES MATIERES</b> .....	5
<b>Chapitre 1 Introduction</b> .....	6
<b>1-1. Caractéristiques</b> .....	6
● Prise en charge de la vidéo HDR (High Dynamic Range).....	6
● Fonction de touche personnalisée définie par l'utilisateur .....	6
● Fonction SelfCalibration.....	6
● Prise en charge du DisplayPort Alt Mode / de l'USB Power Delivery.....	7
<b>1-2. Commandes et fonctions</b> .....	8
● Façade .....	8
● Arrière .....	9
<b>1-3. Modification des paramètres d'affichage PC</b> .....	10
● Windows 10.....	10
● Windows 8.1 / Windows 7 .....	10
● macOS .....	11
<b>Chapitre 2 Réglages/configuration de base</b> ...	12
<b>2-1. Mode d'utilisation des boutons</b> .....	12
● Icônes du guide d'utilisation.....	12
<b>2-2. Commutation des signaux d'entrée</b> .....	13
<b>2-3. Changement du mode d'affichage (mode couleur)</b> .....	13
● Modes d'affichage .....	13
● Valeurs de réglage du mode couleur .....	14
<b>Chapitre 3 SelfCalibration</b> .....	15
● Fonctions de SelfCalibration .....	16
<b>3-1. Configuration des cibles</b> .....	18
<b>3-2. Exécution</b> .....	18
● Exécution sans tenir compte d'une planification .....	18
● Exécution en définissant une planification.....	18
● Activer SelfCalibration en Mode Standard.....	18
● Activation de SelfCalibration en Advanced Mode .....	19
<b>3-3. Vérifier les résultats</b> .....	19
<b>Chapitre 4 Réglages des touches personnalisées</b> .....	20
<b>4-1. Fonctionnalités de base des touches personnalisées</b> .....	20
<b>4-2. Attribution d'une fonction à une touche personnalisée</b> .....	20
● Fonctions pouvant être attribuées aux touches personnalisées .....	22
<b>Chapitre 5 Réglages/configuration avancés</b> ...	23
<b>5-1. Utilisation de base du menu de configuration</b> .....	23
<b>5-2. Fonctionnalités du menu de configuration</b> .....	24
● Signal .....	24
● Couleur.....	26
● SelfCalibration.....	31
● Écran .....	32
● Préférences .....	35
● Langues.....	37
● Informations .....	37
<b>Chapitre 6 Réglages administrateur</b> .....	38
<b>6-1. Fonctionnalités de base du menu « Réglages administrateur »</b> .....	38
<b>6-2. Fonctions du menu « Réglages administrateur »</b> .....	39
<b>Chapitre 7 Dépannage</b> .....	41
<b>7-1. Aucune image</b> .....	41
<b>7-2. Problèmes d'image</b> .....	42
<b>7-3. Problèmes avec SelfCalibration</b> .....	43
<b>7-4. Autres problèmes</b> .....	44
<b>Chapitre 8 Références</b> .....	45
<b>8-1. Retrait du pied</b> .....	45
<b>8-2. Fixer le bras en option</b> .....	46
<b>8-3. Fixation/retrait du serre-câbles</b> .....	47
<b>8-4. Connecter plusieurs dispositifs externes</b> ...	49
<b>8-5. Utilisation de la fonction concentrateur USB</b> .....	50
● Procédure de connexion .....	50
<b>8-6. Spécifications</b> .....	51
● Accessoires.....	52
<b>Annexe</b> .....	53
<b>Marque commerciale</b> .....	53
<b>Licence</b> .....	53
<b>Déclaration de conformité à la FCC</b> .....	54

# Chapitre 1 Introduction

Ce chapitre décrit les caractéristiques du moniteur et le nom de chaque commande.

## 1-1. Caractéristiques

### ● Prise en charge de la vidéo HDR (High Dynamic Range)

- Conforme aux normes HDR internationales pour les films et diffusions  
Prend en charge le « format PQ » pour la diffusion et la production de films, ainsi que le « format HLG (Hybrid Log Gamma) » pour les diffusions. Le « format PQ » est conforme aux normes HDR internationales ITU-R BT.2100<sup>\*1</sup> et SMPTE ST2084<sup>\*2</sup> tandis que le « format HLG » est conforme à la norme HDR internationale ITU-R BT.2100. Ceci permet d'utiliser le moniteur pour la création d'une large gamme de contenus HDR, tels que films et diffusions.

\*1 ITU-R désigne le Secteur des radiocommunications de l'Union internationale des télécommunications.

\*2 SMPTE désigne la Society of Motion Picture and Television Engineers.

- Fonction mode couleur intégrée  
Reproduit une température de couleur, une correction gamma, et une gamme de couleurs conformes à la norme ITU-R BT.2100 et d'autres normes.

Voir « [Mode couleur](#) » (page 26).

### ● Fonction de touche personnalisée définie par l'utilisateur

- Vous pouvez améliorer votre efficacité au travail en assignant les fonctions que vous utilisez le plus fréquemment aux touches situées sur la face avant du moniteur. Les fonctions pouvant être attribuées aux touches personnalisées sont les suivantes:

- Plage d'entrée
- Avert. de gamme BT.709
- Alerte luminosité
- Marqueur zone sûre
- Marqueur proportions
- Mode couleur préc.
- Informations
- Découpage PQ / HLG

Voir « [Chapitre 4 Réglages des touches personnalisées](#) » (page 20).

### ● Fonction SelfCalibration

- La sonde de calibrage intégrée permet au moniteur de s'auto-calibrer en utilisant SelfCalibration. Le réglage à l'avance des cibles de calibrage et de la planification d'exécution permet l'exécution automatique de la sonde de calibrage et le calibrage régulier du moniteur. Cette fonction peut être utilisée avec le logiciel de gestion des couleurs « ColorNavigator 7 » pour calibrer les caractéristiques du moniteur et générer des profils couleurs.

Vous pouvez définir les cibles de calibrage et la planification d'exécution en utilisant un logiciel (ColorNavigator 7) ou le menu de configuration du moniteur.

Vous pouvez vérifier le résultat de l'ajustement de SelfCalibration en utilisant le menu Couleurs du moniteur.

Voir « [Chapitre 3 SelfCalibration](#) » (page 15).

## ● Prise en charge du DisplayPort Alt Mode / de l'USB Power Delivery

- Ce produit est muni d'un connecteur USB-C et prend en charge le transfert des signaux vidéo (DisplayPort Alt Mode) et le rechargement des périphériques USB (USB Power Delivery). Il délivre une alimentation de 15 W à un PC portable connecté lorsqu'il est utilisé comme moniteur externe.

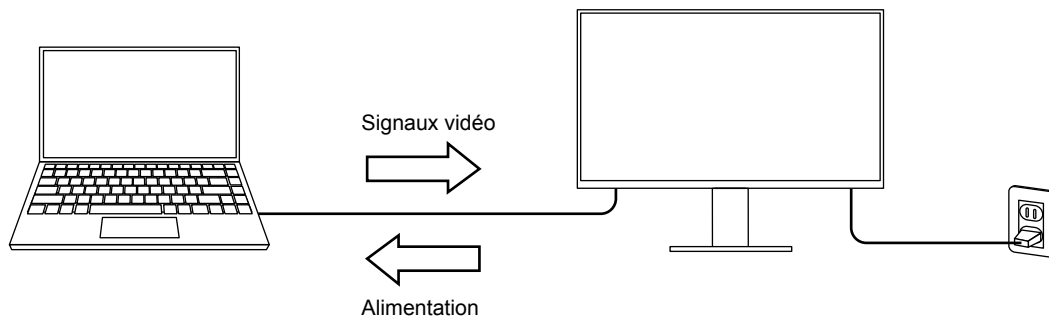

---

### Remarque

- Pour utiliser la fonction de rechargement, le périphérique branché doit être équipé d'un connecteur USB-C et être compatible avec l'USB Power Delivery. En fonction du dispositif externe utilisé, il se peut que le rechargement ne fonctionne pas.
  - Pour utiliser le transfert des signaux vidéo avec l'USB-C, le périphérique branché doit être équipé d'un connecteur USB-C et prendre en charge le transfert des signaux vidéo via l'USB-C.
  - Les périphériques branchés peuvent être rechargés même lorsque le moniteur est en mode d'économie d'énergie.
-

## 1-2. Commandes et fonctions

### ● Façade

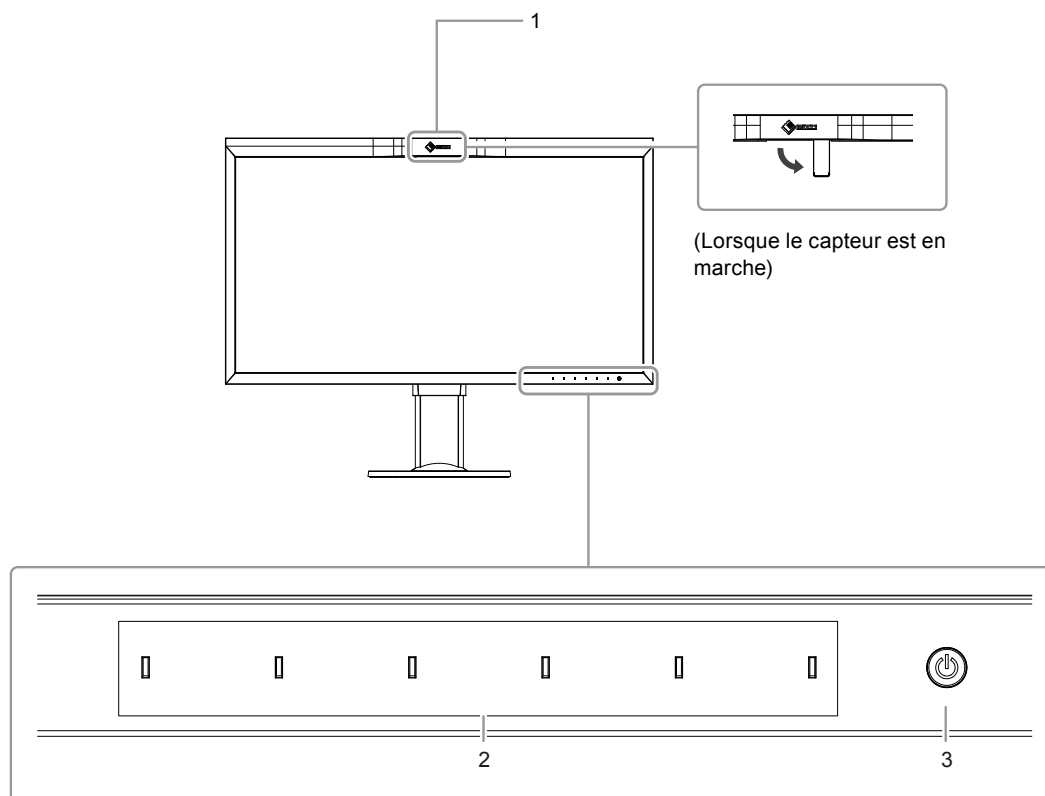

<b>1. Sonde de calibrage intégrée</b>	Exécute le calibrage du moniteur. En exécutant SelfCalibration, le capteur de calibrage fonctionne automatiquement et calibre régulièrement le moniteur (page 15).
<b>2. Boutons de commande</b>	Affiche les menus. Utilisez les boutons selon les instructions du guide d'utilisation. Appuyez sur la touche pour afficher son menu. Les indicateurs des boutons s'allument en blanc lorsque vous allumez l'alimentation.
<b>3. Bouton de démarrage</b>	Permet de mettre sur marche ou arrêt. Appuyez sur le bouton pour mettre sous tension Le voyant s'allume lorsque vous mettez l'appareil sous tension. La couleur de l'indicateur change en fonction du mode de fonctionnement du moniteur. Blanc : mode de fonctionnement normal Orange : mode économie d'énergie ARRÊT : coupure de l'alimentation



## ● Arrière

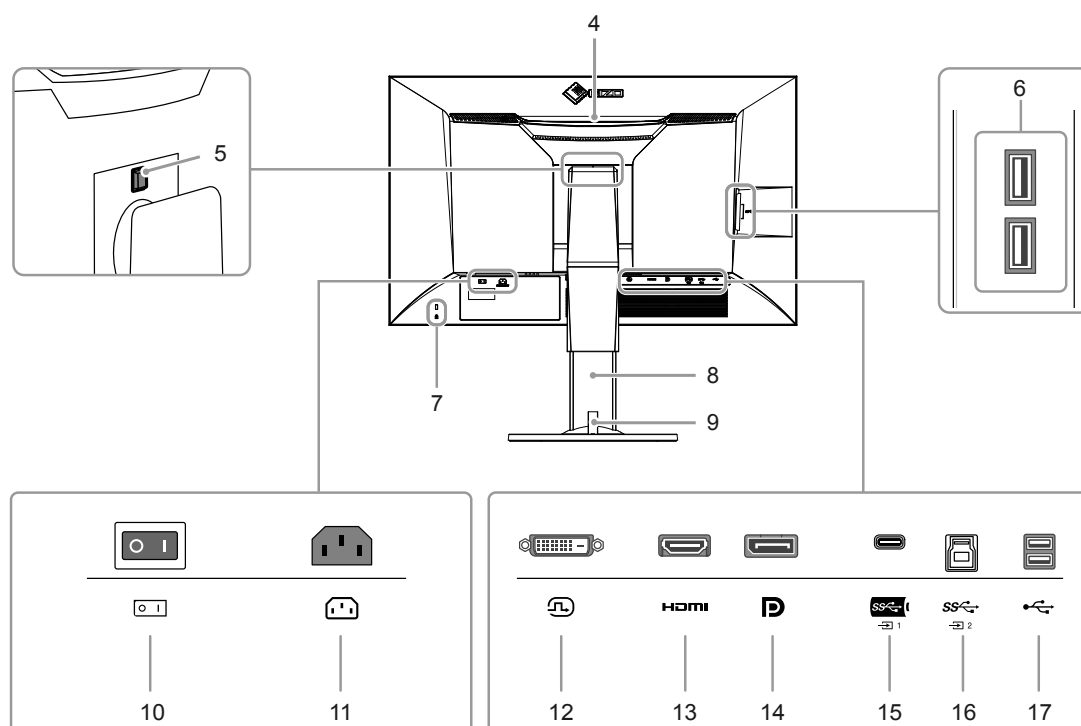

<b>4. Poignée de transport</b>	Cette poignée sert au transport. <b>Attention</b> <ul style="list-style-type: none"> <li>Saisissez fermement le dessous du moniteur tout en attrapant la poignée, et transportez le moniteur avec prudence afin d'éviter tout risque de chute. Évitez de tenir la zone sur la façade avant du moniteur où se trouve la sonde.</li> </ul>
<b>5. Bouton de verrouillage</b>	Utilisez ce bouton lorsque vous retirez le pied du moniteur.
<b>6. Connecteur USB-A (port USB aval)</b>	Branchement pour un périphérique USB. Prend en charge l'USB 3.1. Il s'agit d'un connecteur de couleur bleue.
<b>7. Logement pour câble antivol</b>	Conforme au système de sécurité MicroSaver de Kensington.
<b>8. Pied*1</b>	Ajuste la hauteur et l'angle (inclinaison et rotation) du moniteur.
<b>9. Serre-câbles</b>	Recouvre les câbles du moniteur.
<b>10. Bouton d'alimentation principal</b>	Met l'appareil sous tension ou hors tension.   : Marche, ○ : Arrêt
<b>11. Connecteur d'alimentation</b>	Branchement du cordon d'alimentation.
<b>12. Connecteur DVI</b>	Se connecte à un dispositif externe muni d'une sortie DVI.
<b>13. Connecteur HDMI</b>	Se connecte à un dispositif externe muni d'une sortie HDMI.
<b>14. Connecteur DisplayPort</b>	Se connecte à un dispositif externe muni d'une sortie DisplayPort .
<b>15. Connecteur USB-C (port USB amont)</b>	Connecte un périphérique compatible USB-C.
<b>16. Connecteur USB-B (port USB amont)</b>	Permet de connecter un câble USB lorsque vous utilisez un logiciel nécessitant une connexion USB, ou lorsque vous utilisez la fonction concentrateur USB. Il s'agit d'un connecteur de couleur bleue.
<b>17. Connecteur USB-A (port USB aval)</b>	Branchement pour un périphérique USB. Prend en charge l'USB 2.0.

\*1 Il est possible de fixer un bras de support (ou un pied) en option en enlevant la partie du pied.

## 1-3. Modification des paramètres d'affichage PC

Si l'image ne s'affiche pas correctement après avoir raccordé le moniteur à un PC, suivez la procédure ci-dessous pour modifier les réglages d'affichage PC.

### ● Windows 10

1. Pour afficher le menu, faites un clic droit sur un emplacement quelconque du bureau, excepté sur les icônes.
2. À partir du menu affiché, cliquez sur « Paramètres d'affichage » pour ouvrir l'écran « Réglages ».
3. Si plusieurs moniteurs, dont l'écran de PC portable, sont connectés à l'ordinateur, sélectionnez « Étendre ces affichages » dans le menu « Plusieurs affichages » puis cliquez sur « Conserver les modifications » sur l'écran de confirmation. Après avoir modifié les réglages, sélectionnez le moniteur à partir du menu « Sélectionner et organiser l'affichage ».
4. En cochant l'option « Faire de cet affichage l'affichage principal » dans le menu « Plusieurs affichages », l'affichage du moniteur est corrigé.
5. Confirmez que la résolution recommandée du moniteur est définie dans le menu « Résolution » (le mot « (Recommandée) » doit être affiché après la résolution).
6. Pour modifier la taille des lettres et icônes, sélectionnez le niveau de grossissement souhaité dans le menu de mise à l'échelle (%).
7. Après avoir modifié ces réglages, si un message vous invitant à vous déconnecter s'affiche, déconnectez-vous puis reconnectez-vous.

### ● Windows 8.1 / Windows 7

\* Avec Windows 8.1, cliquez sur la tuile du bureau sur l'écran de démarrage pour afficher le bureau.

1. Pour afficher le menu, faites un clic droit sur un emplacement quelconque du bureau, excepté sur les icônes.
2. À partir du menu affiché, cliquez sur « Résolution d'écran » pour ouvrir l'écran des réglages.
3. Si plusieurs moniteurs, dont l'écran de PC portable, sont connectés à l'ordinateur, sélectionnez « Étendre ces affichages » dans le menu « Plusieurs affichages » puis cliquez sur « Appliquer ». Sur l'écran de confirmation, cliquez sur « Conserver les modifications ».
4. Sélectionnez le moniteur dans le menu « Affichage », cochez l'option « Faire de cet affichage l'affichage principal », puis cliquez sur « Appliquer ». L'affichage du moniteur est alors corrigé.
5. Confirmez que la résolution recommandée du moniteur est définie dans le menu « Résolution » (le mot « (Recommandée) » doit être affiché après la résolution).
6. Pour modifier la taille des lettres et icônes, cliquez sur « Rendre le texte et d'autres éléments plus petits ou plus grands », sélectionnez la taille souhaitée dans l'écran des réglages, puis cliquez sur « Appliquer ».
7. Après avoir modifié les réglages, si un message vous invitant à vous déconnecter s'affiche, déconnectez-vous puis reconnectez-vous.

## ● macOS

1. Sélectionnez « Préférences Système » à partir du menu Apple.
2. Dans la fenêtre « Préférences Système », cliquez sur « Moniteurs ».
3. Si plusieurs moniteurs, dont l'écran de PC portable, sont connectés à l'ordinateur, ouvrez l'onglet « Disposition » et vérifiez que l'option « Moniteurs en miroir » n'est pas sélectionnée. Si c'est le cas, désélectionnez-la.
4. Sélectionnez l'onglet « Moniteur » et vérifiez que l'option « Réglage par défaut pour l'écran » de « Résolution » est sélectionnée. Si ce n'est pas le cas, sélectionnez-la. Cela définit la bonne résolution. Fermez le menu « Préférences Système ». Si plusieurs moniteurs, dont l'écran de PC portable, sont connectés à l'ordinateur, modifiez les réglages associés à chaque moniteur dans « Moniteur ».
5. Pour changer la résolution, sélectionnez « À l'échelle », choisissez une résolution dans la liste des résolutions (affichée sous forme de liste ou d'icônes) puis fermez le volet.

# Chapitre 2 Réglages/configuration de base

Ce chapitre décrit les fonctions de base pouvant être configurées en appuyant sur les boutons sur la face avant du moniteur.

Pour les réglages avancés et les procédures de configuration en utilisant le menu de configuration, référez-vous à « [Chapitre 5 Réglages/configuration avancés](#) » (page 23).

## 2-1. Mode d'utilisation des boutons

### 1. Affichage du guide d'utilisation

1. Touchez n'importe quel bouton (sauf ) .

Le guide d'utilisation s'affiche sur l'écran.

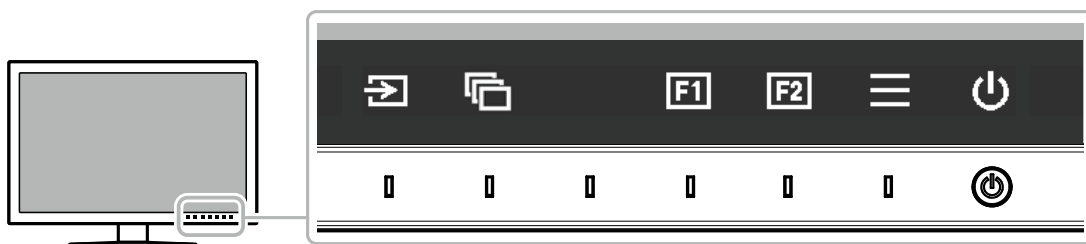

### 2. Configuration

1. Appuyez sur le bouton à configurer.

Le menu de configuration s'affiche.

2. Utilisez les boutons pour régler/configurer l'élément sélectionné, puis sélectionnez  pour confirmer.









### 3. Quitter

1. Sélectionnez  pour quitter le menu.

#### Remarque

- Le contenu de ce guide varie selon les menus ou états sélectionnés.

### ● Icônes du guide d'utilisation

Icône	Description
	Change le signal d'entrée.
	Change le mode couleur.
	Exécute la fonction attribuée à la touche personnalisée 1.
	Exécute la fonction attribuée à la touche personnalisée 2.
	Affiche le menu de configuration.
	Revient à l'écran précédent.
	Déplace le curseur.
	Exécute l'opération sélectionnée.
	Allume ou éteint le moniteur.

## 2-2. Commutation des signaux d'entrée

Lorsqu'un moniteur possède plusieurs entrées pour les signaux, il est possible de changer le signal à afficher à l'écran.

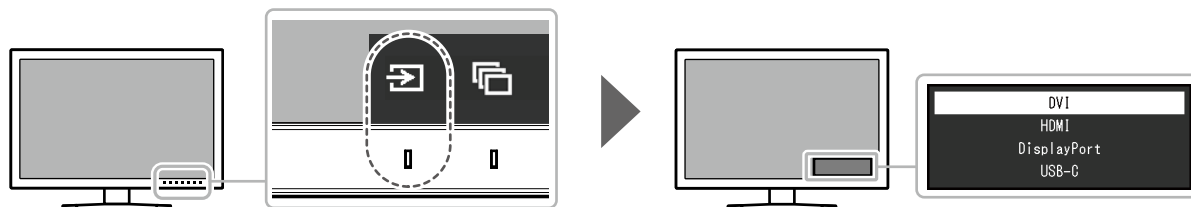

## 2-3. Changement du mode d'affichage (mode couleur)

Cette fonction permet de sélectionner facilement un mode d'affichage en fonction de l'utilisation du moniteur.

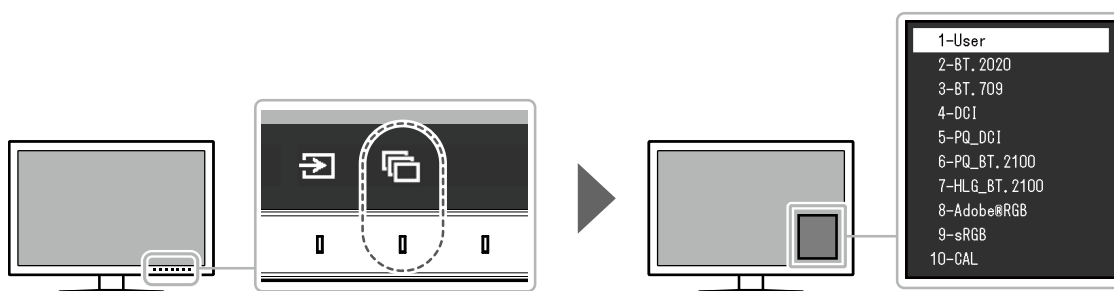

### ● Modes d'affichage

Mode couleur	Objet
Standard Mode	Réglez la couleur à l'aide du menu de configuration du moniteur. Vous pouvez également régler l'affichage du moniteur à l'aide du logiciel de gestion des couleurs « ColorNavigator 7 ».
User	Voir « Valeurs de réglage du mode couleur » (page 14) pour plus de détails sur les valeurs de réglage de chaque mode couleur.
BT.2020	
BT.709	
DCI	
PQ_DCI	
PQ_BT.2100	
HLG_BT.2100	
Adobe®RGB	
sRGB	
Advanced Mode	Règle l'affichage du moniteur à l'aide de la fonction SelfCalibration du moniteur ou du logiciel de gestion des couleurs « ColorNavigator 7 ».
CAL	Affiche l'écran réglé par SelfCalibration ou ColorNavigator 7.

## ● Valeurs de réglage du mode couleur

-: modification impossible

Élément	Mode couleur											
	User	BT.2020	BT.709	DCI	PQ_DCI	PQ_BT.2100	HLG_BT.2100	Adobe® RGB	sRGB	CAL		
Luminosité (cd/m <sup>2</sup> )	100	100	100	48	300	300	300	120	120	-		
Température	6500K	D65	D65	D65	D65	D65	D65	D65	D65	-		
Gamma (EOTF)	2,2	2,4	2,4	2,6	PQ	PQ	HLG	2,2	sRGB	-		
Découpage PQ / HLG (cd/m <sup>2</sup> )	-	-	-	-	1000	1000	Arrêt	-	-	-		
Système Gamma HLG	-	-	-	-	-	-	1,2	-	-	-		
Gamme de couleurs	Natif	BT.2020	BT.709	DCI	DCI	BT.2020	BT.2020	Adobe® RGB	sRGB	-		
Réglages avancés	Nuance	0	0	0	0	0	0	0	0	-		
	Saturation	0	0	0	0	0	0	0	0	-		
	Découpage de gamme	Arrêt	Marche	Arrêt	Arrêt	Arrêt	Marche	Marche	Arrêt	Arrêt		
	Format XYZ	-	-	-	Arrêt	Arrêt	-	-	-	-		
	Gain	Rouge	Calculé à partir de la température de couleur								-	
		Vert	Calculé à partir de la température de couleur								-	
		Bleu	Calculé à partir de la température de couleur								-	
	Niveau de noir	Rouge	0	0	0	0	0	0	0	0	-	
		Vert	0	0	0	0	0	0	0	0	-	
		Bleu	0	0	0	0	0	0	0	0	-	
	6 Couleurs	Magenta	Nuance	0	0	0	0	0	0	0	0	-
			Saturation	0	0	0	0	0	0	0	0	-
			Luminosité	0	0	0	0	0	0	0	0	-
		Rouge	Nuance	0	0	0	0	0	0	0	0	-
			Saturation	0	0	0	0	0	0	0	0	-
			Luminosité	0	0	0	0	0	0	0	0	-
Jaune		Nuance	0	0	0	0	0	0	0	0	-	
		Saturation	0	0	0	0	0	0	0	0	-	
		Luminosité	0	0	0	0	0	0	0	0	-	
Vert		Nuance	0	0	0	0	0	0	0	0	-	
		Saturation	0	0	0	0	0	0	0	0	-	
		Luminosité	0	0	0	0	0	0	0	0	-	
Cyan	Nuance	0	0	0	0	0	0	0	0	-		
	Saturation	0	0	0	0	0	0	0	0	-		
	Luminosité	0	0	0	0	0	0	0	0	-		
Bleu	Nuance	0	0	0	0	0	0	0	0	-		
	Saturation	0	0	0	0	0	0	0	0	-		
	Luminosité	0	0	0	0	0	0	0	0	-		

### Remarque

- Utilisez ColorNavigator 7 pour définir CAL. Ces réglages ne peuvent pas être modifiés dans le menu de configuration du moniteur.
- Il est possible de paramétrer un mode couleur pour chaque signal d'entrée.
- Voir « [Couleur](#) » (page 26) pour plus de détails sur chaque élément.
- Vous pouvez désactiver des sélections spécifiques du mode couleur. Pour plus d'informations, voir « [Mode passer](#) » (page 36).

## Chapitre 3 SelfCalibration

Ce produit est doté d'une sonde d'étalonnage intégrée. Le réglage à l'avance des cibles d'étalonnage et de la planification d'exécution permet l'exécution automatique de la sonde d'étalonnage et l'étalonnage régulier du moniteur. Cette fonction d'étalonnage automatique s'appelle « SelfCalibration ».

Le contenu des réglages de SelfCalibration varie selon le mode couleur exécuté.

- Standard Mode (mode couleur à l'exception de « CAL ») : la gamme de reproduction des couleurs du moniteur est mise à jour et le mode d'affichage dans chaque mode est réglé comme suit :
  - La température est réglée afin de s'approcher le plus possible de la valeur spécifiée.
  - Les valeurs de la gamme de couleurs sont réglées afin de s'approcher de chaque valeur spécifiée.
  - Les informations sur la luminosité sont mises à jour.
- Advanced Mode (mode couleur « CAL ») :
  - Lors de l'exécution de SelfCalibration sur le moniteur lui-même, calibrez le moniteur pour que les réglages correspondent aux cibles définies.
  - Lorsque vous utilisez ColorNavigator 7, employez un dispositif de mesure avec le logiciel pour conserver l'état de calibrage du moniteur.

---

### Remarque

- SelfCalibration peut être lancé 30 minutes après la mise sous tension du moniteur.
  - SelfCalibration peut également être lancé lorsqu'aucun signal de dispositif externe n'est entré.
  - Pour conserver les réglages que vous avez effectués en utilisant ColorNavigator 7, nous vous recommandons de lancer SelfCalibration.
  - Comme la luminosité et la chromaticité varient lorsque vous utilisez le moniteur, il est recommandé d'étalonner périodiquement le moniteur.
  - Les résultats de mesure fournis par la sonde d'étalonnage intégrée peuvent être corrélés avec ceux du dispositif de mesure externe que vous souhaitez utiliser en référence. Pour des détails, consultez le manuel de l'utilisateur de ColorNavigator 7.
- 

Vous pouvez définir les cibles de calibrage et la planification d'exécution en utilisant ColorNavigator 7 ou le menu de configuration du moniteur.

Vous pouvez télécharger le logiciel ColorNavigator 7 et son manuel d'utilisation sur notre site internet :

[www.eizoglobal.com](http://www.eizoglobal.com)

---

### Remarque

- Pour utiliser le logiciel, vous devrez connecter un PC au moniteur avec le câble USB fourni.
  - Pour plus de détails sur la connexion à l'aide du câble USB, voir « [Procédure de connexion](#) » (page 50).
  - Lorsque vous utilisez le logiciel, ne touchez pas au bouton d'alimentation ou aux autres boutons sur la face avant du moniteur.
-

## ● Fonctions de SelfCalibration

Configurer les détails pour « SelfCalibration ».

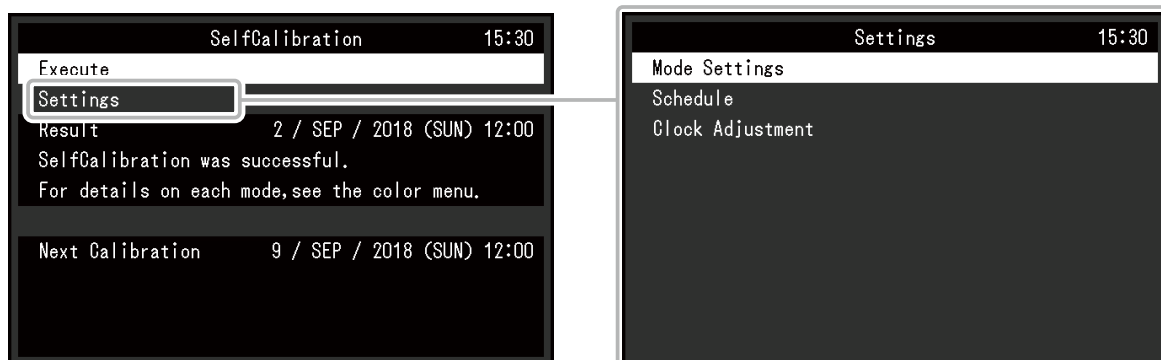

Fonction		Réglages		Description	
Exécuter		-		<p>SelfCalibration peut être exécuté manuellement, quelle que soit la planification.</p> <p><b>Remarque</b></p> <ul style="list-style-type: none"> <li>• Une fois que vous avez sélectionné « Exécuter », la mise en chauffe peut avoir lieu avant que la sonde d'étalonnage intégrée ne sorte du moniteur (après la mise sous tension du moniteur, laissez-le allumé pendant quelques instants, le temps que l'affichage se stabilise).</li> </ul>	
Réglages	Paramètres de mode	Standard Mode		Marche Arrêt	Activer/désactiver SelfCalibration en Mode Standard.
		Advanced Mode	10-CAL	Marche Arrêt	Activer/désactiver SelfCalibration en Advanced Mode.
	Planification	Heure de début		Veille Immédiat. Application Arrêt	<p>Sélectionnez le moment auquel vous souhaitez exécuter SelfCalibration en réglant l'heure dans la planification.</p> <ul style="list-style-type: none"> <li>• « Veille » À exécuter dès que l'une des conditions suivantes est remplie. <ul style="list-style-type: none"> <li>- Lorsque le moniteur est en mode « Veille », ou que l'alimentation est hors tension à l'heure configurée.</li> <li>- Le moniteur passe en mode Économie d'énergie ou passe hors tension lorsque l'heure définie dans la planification est dépassée.</li> </ul> </li> <li>• « Immédiat. » SelfCalibration est exécuté immédiatement à l'heure définie.</li> <li>• « Application » Exécute SelfCalibration conformément au minutage configuré avec ColorNavigator Network. Pour des détails sur ColorNavigator Network, référez-vous à notre site Web (<a href="http://www.eizoglobal.com">www.eizoglobal.com</a>).</li> <li>• « Arrêt » SelfCalibration n'est pas exécuté.</li> </ul>
	Fréquence		Quotidien Hebdomadaire Mensuel Trimestriel Semestriel Annuel Temps utilisation	Sélectionnez le cycle d'exécution de SelfCalibration.	



Fonction		Réglages	Description	
Réglages	Planification	Minutage	<p>Janv/avr/juill/oct Févr/mai/août/nov Mars/juin/sept/déc Janv/juill Fév/août Mars/sept Avr/oct Mai/nov Juin/déc Janv à déc De toutes les 50 heures à toutes les 500 heures</p>	<p>Lorsque le cycle d'exécution est « Trimestriel », « Semestriel », « Annuel » ou « Temps utilisation », sélectionnez à quel moment SelfCalibration doit être exécuté.</p> <p>Les réglages varient selon les paramètres du cycle d'exécution.</p> <ul style="list-style-type: none"> <li>• « Trimestriel » : Janv/avr/juill/oct, Févr/mai/août/nov, Mars/juin/sept/déc</li> <li>• « Semestriel » : Janv/juill, Fév/août, Mars/sept, Avr/oct, Mai/nov, Juin/déc</li> <li>• « Annuel » : Janv à déc</li> <li>• « Temps utilisation » : De toutes les 50 heures à toutes les 500 heures</li> </ul>
		Semaine	1ère semaine à la 5e semaine	<p>Lorsque le cycle d'exécution est « Mensuel », « Trimestriel », « Semestriel » ou « Annuel », sélectionnez la semaine durant laquelle SelfCalibration doit être exécuté.</p> <p><b>Remarque</b></p> <ul style="list-style-type: none"> <li>• Si aucun jour n'a été choisi pour « Jour » dans la semaine sélectionnée, la semaine d'exécution est la suivante : <ul style="list-style-type: none"> <li>- Lorsque la semaine choisie est la « 1ère semaine » : 2e semaine</li> <li>- Lorsque la semaine sélectionnée est « 5e semaine » : 4e semaine</li> </ul> </li> </ul>
		Jour	Dimanche à samedi	<p>Lorsque le cycle d'exécution est « Hebdomadaire », « Mensuel », « Trimestriel », « Semestriel » ou « Annuel », sélectionnez le jour durant lequel SelfCalibration doit être exécuté.</p>
		Heure	De 0:00 min à 23:55 min	<p>Lorsque le cycle d'exécution est « Quotidien », « Hebdomadaire », « Mensuel », « Trimestriel », « Semestriel » ou « Annuel », sélectionnez l'heure à laquelle SelfCalibration doit être exécuté.</p>
	Réglage horloge	-	<p>Réglez l'heure et la date du moniteur</p> <p><b>Remarque</b></p> <ul style="list-style-type: none"> <li>• Si l'horloge n'a pas été activée, la planification ne s'applique pas.</li> <li>• Si l'alimentation est coupée durant une période prolongée, il peut être nécessaire de reconfigurer l'horloge.</li> <li>• Lorsque ColorNavigator 7 est lancé, la date et l'heure sont réglées automatiquement.</li> </ul>	
Résultat	-	Le résultat de l'exécution de SelfCalibration s'affiche.		
Calibrage suivant	-	La date de la prochaine exécution de SelfCalibration prévue s'affiche.		

## 3-1. Configuration des cibles

---

Définissez des cibles de calibrage pour le mode Advanced Mode. Vous pouvez définir les cibles en utilisant ColorNavigator 7 ou sur le moniteur même.

Lorsque vous utilisez le moniteur même, configurez les fonctions suivantes dans le menu « Couleur ».

- « Mode couleur »  
Sélectionnez « CAL ».
- « Paramètres cible »  
Configurez une cible d'étalonnage pour SelfCalibration.

## 3-2. Exécution

---

SelfCalibration peut être exécuté en définissant une planification ou sans en tenir compte.

Vous pouvez définir une planification en utilisant ColorNavigator 7 ou sur le moniteur même.

Lorsque vous lancez SelfCalibration en définissant une planification sur le moniteur même, la méthode pour activer SelfCalibration dépendra du mode couleur (Standard Mode ou Advanced Mode).

### Attention

- En cas de changement du signal vidéo provenant du dispositif externe pendant l'exécution de SelfCalibration (le signal disparaît, un signal est entré alors qu'il n'y avait aucun signal, etc.), SelfCalibration est annulé automatiquement.
- 

### ● Exécution sans tenir compte d'une planification

Exécuter SelfCalibration manuellement.

Les deux méthodes pour lancer SelfCalibration sont les suivantes.

- Exécuter depuis le menu de « SelfCalibration »  
Dans le menu de « SelfCalibration », sélectionnez « Exécuter ».  
SelfCalibration est lancé pour tous les modes couleur pour lesquels « Marche » est sélectionné dans « Réglages » - « Paramètres de mode » du menu de « SelfCalibration ».
- Exécuter depuis le menu « Couleur »  
Dans « Mode couleur » du menu « Couleur », sélectionnez « CAL » puis sélectionnez « Exécuter le calibrage ».  
Exécuter SelfCalibration pour le mode couleur affiché.

### ● Exécution en définissant une planification

Configurez la planification de l'étalonnage pour SelfCalibration.

Dans « Réglages », dans le menu de « SelfCalibration », configurez la planification de l'étalonnage, les dates et heures de suivi pour SelfCalibration.

### Attention

- Si une SelfCalibration programmée est annulée automatiquement, elle sera lancée de nouveau lorsque le moniteur passe en mode veille, une heure ou plus, après l'annulation, ou lorsque le moniteur est éteint en utilisant .
- 

### ● Activer SelfCalibration en Mode Standard

Exécute SelfCalibration en Mode Standard.

Dans « Réglages », dans le menu « SelfCalibration », configurez les fonctions suivantes :

- « Paramètres de mode »  
Configurez le « Standard Mode » sur « Marche ».

## ● Activation de SelfCalibration en Advanced Mode

Exécutez SelfCalibration en Advanced Mode.

Dans « Réglages » dans le menu « SelfCalibration », configurez les fonctions suivantes :

- « Paramètres de mode »  
Sélectionnez « Advanced Mode ».
- « Advanced Mode »  
Sélectionnez « 10-CAL » et réglez sur « Marche ».

## 3-3. Vérifier les résultats

---

Vérifiez les résultats d'étalonnage de SelfCalibration en utilisant le moniteur.

Dans le menu « Couleur », configurez les fonctions suivantes :

- « Mode couleur »  
Sélectionnez « CAL ».
- « Résultat »  
Vérifiez le résultat d'étalonnage de SelfCalibration.

# Chapitre 4 Réglages des touches personnalisées

Vous pouvez attribuer des fonctions spécifiques aux touches personnalisées pour pouvoir les lancer facilement.

Ce chapitre décrit la procédure à suivre pour utiliser les touches personnalisées et pour leur attribuer des fonctions.

## 4-1. Fonctionnalités de base des touches personnalisées

### 1. Affichage du guide d'utilisation

1. Touchez n'importe quel bouton (sauf .

Le guide d'utilisation s'affiche.



### 2. Exécuter

1. Sélectionnez  ou .

La fonction attribuée à  ou  est exécutée.

#### Remarque

- Si vous appuyez sur une touche personnalisée à laquelle aucune fonction n'a été attribuée, un menu destiné à attribuer une fonction à cette touche s'affichera.

## 4-2. Attribution d'une fonction à une touche personnalisée

### 1. Affichage du guide d'utilisation

1. Touchez n'importe quel bouton (sauf .

Le guide d'utilisation s'affiche.

### 2. Configuration

1. Sélectionnez .

Le menu de configuration s'affiche.



2. Utilisez **▲** **▼** pour sélectionner « Préférences », puis sélectionnez **▼**.  
Le menu Préférences s'affiche.

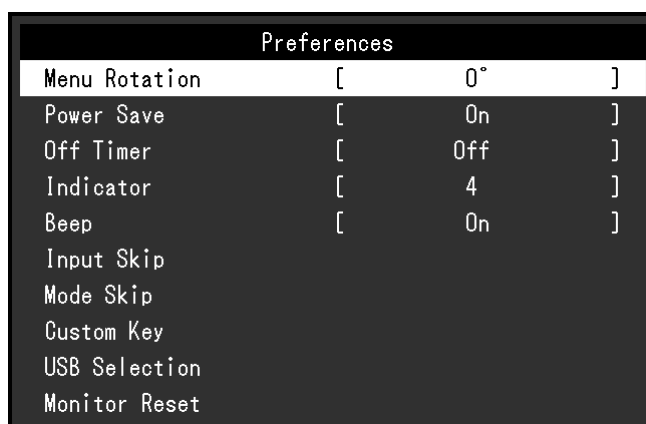

3. Utilisez **▲** **▼** pour sélectionner « Touche personnalisée », puis sélectionnez **▼**.  
Le menu Touche personnalisée s'affiche.

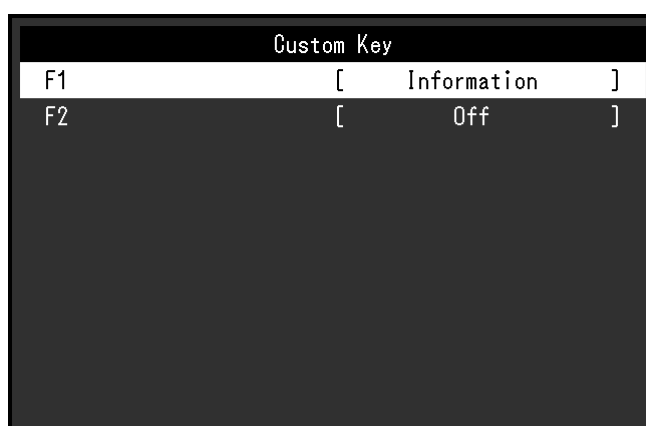

4. Utilisez **▲** **▼** pour sélectionner la touche personnalisée à laquelle vous souhaitez attribuer une fonction, puis sélectionnez **▼**.  
Le menu servant à attribuer une fonction s'affiche.



5. Utilisez **▲** **▼** pour sélectionner la fonction que vous souhaitez attribuer, puis sélectionnez **▼**.  
Cette fonction est attribuée à la touche personnalisée.

### 3. Quitter

1. Appuyez sur **✕** plusieurs fois.  
Vous quittez le menu de configuration.

## ● Fonctions pouvant être attribuées aux touches personnalisées

Fonction	Description
Arrêt	Désactive la touche personnalisée quand on la touche.
Plage d'entrée	Configure la fonction Plage d'entrée. Pour plus d'informations, voir <a href="#">page 25</a> .
Avert. de gamme BT.709	Configure la fonction Avert. de gamme BT.709. Pour plus d'informations, voir <a href="#">page 33</a> .
Alerte luminosité	Configure la fonction Alerte luminosité. Pour plus d'informations, voir <a href="#">page 34</a> .
Marqueur zone sûre	Définit si un cadre est affiché ou non autour du marqueur zone sûre. Pour plus d'informations, voir <a href="#">page 34</a> .
Marqueur proportions	Configure la fonction Marqueur proportions. Pour plus d'informations, voir <a href="#">page 34</a> .
Mode couleur préc.	Vous pouvez revenir au mode couleur précédent. Cette fonction est pratique pour voir les différences entre deux modes couleur.
Informations	<p>Vous pouvez voir les informations sur le signal d'entrée et les informations sur les couleurs.</p> <p>Exemple :</p> <div data-bbox="735 741 1193 837" data-label="Code-Block"> <pre>DisplayPort (BT.2020) 2560 X 1440 60,00Hz 10bit YCbCr4:2:2 Limited Range</pre> </div> <p><b>Remarque</b></p> <ul style="list-style-type: none"> <li>• Vous pouvez vérifier les informations relatives au moniteur dans la fonction « Informations » (<a href="#">page 37</a>) du menu de configuration.</li> </ul>
Découpage PQ / HLG	Configure la fonction Découpage PQ / HLG. Pour plus d'informations, consultez la <a href="#">page 27</a> .

# Chapitre 5 Réglages/configuration avancés

Ce chapitre traite des procédures de réglage et paramétrage avancées du moniteur à partir du menu de configuration. Pour les fonctions de configuration de base en utilisant les boutons sur la face avant du moniteur, voir « [Chapitre 2 Réglages/configuration de base](#) » (page 12).

## 5-1. Utilisation de base du menu de configuration

### 1. Affichage du menu

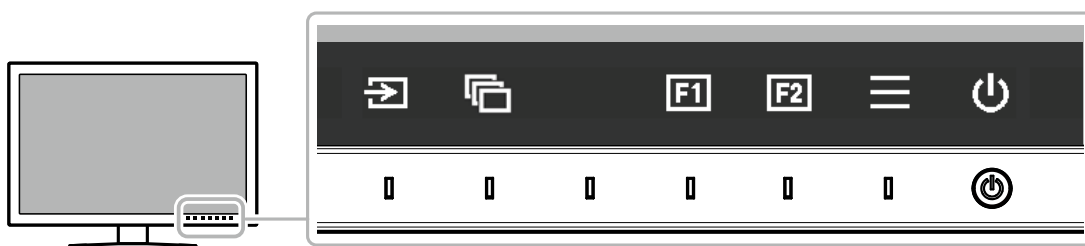

1. Touchez n'importe quel bouton (sauf )  
Le guide d'utilisation s'affiche.



2. Sélectionnez .  
Le menu de configuration s'affiche.



### 2. Réglage/configuration

1. Choisissez un menu à régler/configurer avec  , puis sélectionnez .  
Le sous-menu s'affiche.

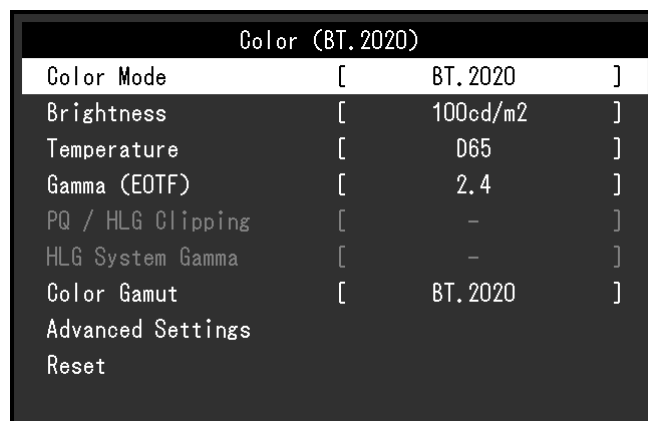

- Choisissez un élément à régler/configurer avec **▲ ▼**, puis appuyez sur **✓**.  
Le menu de réglage/configuration s'affiche.



- Réglez/configurez l'élément sélectionné avec **< >**, puis sélectionnez **✓**.  
Le sous-menu s'affiche.

La sélection de **✕** en cours de réglage/configuration annulera la configuration/le réglage et restaurera l'état antérieur aux modifications.

### 3. Quitter

- Sélectionnez **✕**.  
Le menu de configuration s'affiche.
- Sélectionnez **✕**.  
Vous quittez le menu de configuration.

#### Remarque

- Le contenu de ce guide varie selon les menus ou états sélectionnés.

## 5-2. Fonctionnalités du menu de configuration

### ● Signal

Les réglages des signaux sont utilisés pour configurer les paramètres avancés des signaux d'entrée, tels que la taille de l'écran d'affichage et le format de couleur.

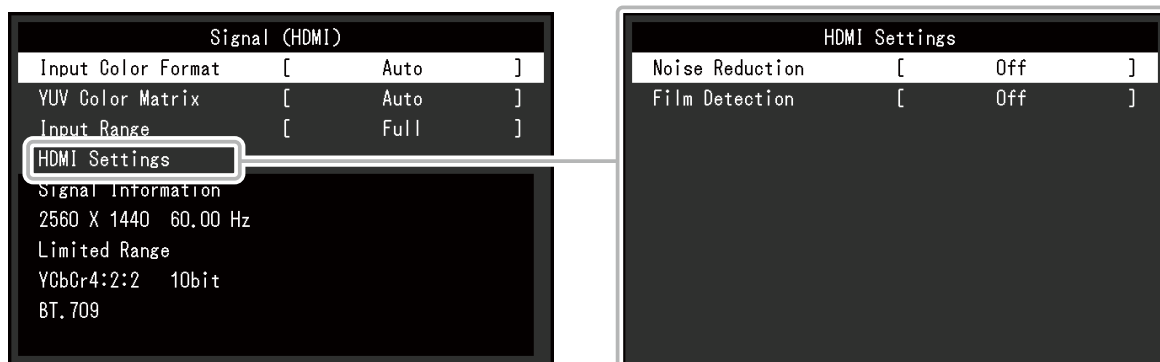

Fonction	Réglages	Description
Format couleur d'entrée	Auto YUV <sup>*1</sup> YUV 4:2:2 <sup>*2</sup> YUV 4:4:4 <sup>*2</sup> RGB	L'espace colorimétrique du signal d'entrée peut être spécifié. Essayez de modifier ce paramètre si les couleurs ne sont pas affichées correctement. Normalement, sélectionnez « Auto ». <b>Remarque</b> • Non réglable pour une entrée DVI.

\*1 Activé uniquement avec une entrée DisplayPort ou USB-C

\*2 Activé uniquement avec une entrée HDMI



Fonction		Réglages	Description
Matrice couleurs YUV		Auto BT.601 BT.709 BT.2020	Sélectionnez le format YUV du signal d'entrée. Utilisez ce paramètre en cas d'affaiblissement de la performance de gradation ou dans d'autres situations où l'image ne s'affiche pas correctement en raison d'un problème avec le signal d'entrée.  <b>Remarque</b> • Non réglable pour une entrée DVI.
Plage d'entrée		Auto <sup>*1</sup> Totale Limitée (blanc 109 %) Limitée	Selon le dispositif externe, les niveaux de noir et de blanc du signal vidéo transmis au moniteur peuvent être limités. Si la plage du signal est limitée sur le moniteur, les noirs et les blancs sont ternes et le contraste est réduit. La plage de luminosité de ces signaux peut être étendue afin de correspondre au rapport de contraste exact du moniteur. • « Auto » Le moniteur reconnaît automatiquement la plage de luminosité des signaux d'entrée et affiche correctement les images. • « Totale » La plage de luminosité du signal d'entrée n'est pas étendue. • « Limitée (blanc 109 %) » La plage de luminosité du signal d'entrée est étendue de 16 - 254 (10 bits : 64 - 1 019) à 0 - 255 (10 bits : 0 - 1 023) pour affichage. • « Limitée » La plage de luminosité du signal d'entrée est étendue de 16 - 235 (10 bits : 64 - 940) à 0 - 255 (10 bits : 0 - 1 023) pour affichage.
Réglages HDMI	Réduction du bruit	Marche Arrêt	Les parasites de petite taille qui apparaissent dans les zones sombres d'une image sont réduits. Utilisez cette fonction pour limiter le bruit et la rugosité sur les images.  <b>Remarque</b> • Cette fonction ne peut être définie qu'avec une entrée HDMI. • La fonction de réduction du bruit peut dégrader les images détaillées.
	Détection du film	Marche Arrêt	Lorsque vous affichez un signal entrelacé, il est possible de sélectionner un mode d'affichage. Pour la vidéo, l'infographie, l'animation, etc., le signal 24 i/s ou 30 i/s est automatiquement détecté et l'image optimale est affichée.  <b>Remarque</b> • Cette fonction ne peut être définie qu'avec une entrée HDMI. • La fonction « Détection du film » n'est activée que lorsqu'un signal 1080i est entré. • Si la vidéo ne s'affiche pas normalement lorsque la fonction « Détection du film » est réglée sur « Marche », réglez cette dernière sur « Arrêt ».
Information signal		-	Vous pouvez consulter l'information correspondante au signal d'entrée. Les informations suivantes sont affichées : • Résolution • Fréquence de balayage vertical • Plage d'entrée • Format de couleur • Profondeur de couleur • Colorimétrie

\*1 Désactivé avec une entrée DVI

## ● Couleur

Les détails de configuration varient selon le mode couleur sélectionné.

### Lorsque le mode couleur est « Standard Mode » (User / BT.2020 / BT.709 / DCI / PQ\_DCI / PQ\_BT.2100 / HLG\_BT.2100 / Adobe® RGB / sRGB)

Chaque paramètre du mode couleur peut être réglé pour répondre à vos besoins.

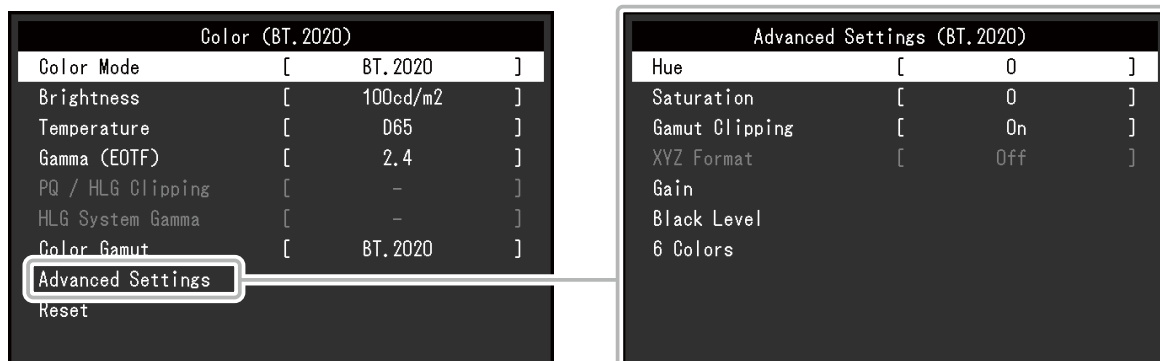

#### Attention

- Une même image peut apparaître dans des couleurs différentes selon les différences entre les moniteurs sur lesquels elle apparaît. Effectuez visuellement le réglage fin des couleurs lorsque vous accordez les couleurs sur différents moniteurs.

#### Remarque

- Utilisez les valeurs indiquées dans « cd/m<sup>2</sup> », « K » et « % » à titre informatif uniquement.

Fonction	Réglages	Description
Mode couleur	User BT.2020 BT.709 DCI PQ_DCI PQ_BT.2100 HLG_BT.2100 Adobe® RGB sRGB CAL	Activez le mode de votre choix dans l'application du moniteur. <b>Remarque</b> <ul style="list-style-type: none"> <li>• Pour obtenir des instructions pour changer de mode, voir « 2-3. Changement du mode d'affichage (mode couleur) » (page 13).</li> <li>• Concernant « CAL », voir page 29.</li> </ul>
Luminosité	De 40 cd/m <sup>2</sup> à 400 cd/m <sup>2</sup>	La luminosité de l'écran est réglée en changeant la luminosité du rétroéclairage (source de lumière provenant de la face arrière de l'écran LCD). <b>Remarque</b> <ul style="list-style-type: none"> <li>• Si une valeur ne pouvant pas être configurée est sélectionnée, elle sera affichée en magenta. Dans ce cas, modifiez la valeur.</li> </ul>

Fonction	Réglages	Description
Température	Natif De 4 000 K à 10 000 K D50 D65 DCI Utilis.	La température de couleur peut être réglée. La température de couleur sert à exprimer la chromaticité du « blanc ». L'unité de cette valeur est le degré Kelvin (« K », en abrégé). L'écran devient rougeâtre à une faible température de couleur, et bleuâtre à une température de couleur élevée, comme la température d'une flamme.  Indiquez une température de couleur en multiples de 100 K, ou sélectionnez un nom de norme. <b>Remarque</b> <ul style="list-style-type: none"> <li>Lorsque vous sélectionnez « Natif », la couleur originelle de l'écran LCD (Gain : 100 % pour chaque RGB) est affichée.</li> <li>« Gain » vous permet d'effectuer un réglage plus avancé. Lorsque le gain est modifié, la température de couleur passe à « Utilis. ».</li> <li>Les valeurs de gain prédéfinies sont configurées pour chaque valeur de paramétrage de la température de couleur.</li> </ul>
Gamma (EOTF)	De 1,6 à 2,7 sRGB EBU(2.35) PQ HLG	Régalez le gamma. La luminosité du moniteur varie selon le signal d'entrée. Cependant, le taux de variation n'est pas proportionnel au signal d'entrée. Le contrôle permettant de conserver l'équilibre entre le signal d'entrée et la luminosité du moniteur est appelé « Correction gamma ».  Configurez le gamma, ou sélectionnez un nom de norme. <b>Remarque</b> <ul style="list-style-type: none"> <li>Si vous sélectionnez « HLG », vous devez configurer « Système Gamma HLG ».</li> </ul>
Découpage PQ / HLG	(Gamma (EOTF) : PQ) 300 cd/m <sup>2</sup> 500 cd/m <sup>2</sup> 1 000 cd/m <sup>2</sup> 4 000 cd/m <sup>2</sup> Arrêt (Gamma (EOTF) : HLG) Marche Arrêt	<ul style="list-style-type: none"> <li>Si « PQ » est sélectionné pour « Gamma (EOTF) », les zones dont la luminosité est équivalente ou plus importante que les valeurs définies ici sont affichées en tant que découpage à ces valeurs définies pour le signal entrant dans le moniteur.</li> <li>Si « HLG » est sélectionné pour « Gamma (EOTF) », configurez Marche / Arrêt pour le découpage. Si vous sélectionnez « Marche » alors que la luminosité est réglée sur 300 cd/m<sup>2</sup>, n'importe quelle zone dépassant 300 cd/m<sup>2</sup> est découpée.</li> </ul> <b>Remarque</b> <ul style="list-style-type: none"> <li>Ceci peut être défini quand « PQ » ou « HLG » est spécifié pour « Gamma (EOTF) ».</li> <li>Vous pouvez voir les zones dans lesquelles le découpage se produit. Pour plus d'informations, voir « <a href="#">Alerte luminosité</a> » (page 34).</li> </ul>
Système Gamma HLG	De 1,0 à 1,5	Régalez la valeur de gamma du système pour le signal HLG envoyé au moniteur. <b>Remarque</b> <ul style="list-style-type: none"> <li>Ceci peut être défini quand « HLG » est spécifié pour « Gamma (EOTF) ».</li> </ul>
Gamme de couleurs	Natif Adobe® RGB sRGB EBU BT.709 BT.2020 SMPTE-C DCI	Configurez la zone de reproduction des couleurs (gamme de couleurs). « Gamme de couleurs » désigne la gamme de couleurs qui peut être représentée. Différentes normes existent. <b>Remarque</b> <ul style="list-style-type: none"> <li>Sélectionnez « Natif » pour afficher la gamme de couleurs du moniteur.</li> <li>Le mode d'affichage des couleurs hors de la plage de couleurs affichables du moniteur peut être paramétré dans la gamme de couleurs définie. Pour plus d'informations, voir « <a href="#">Découpage de gamme</a> » (page 28).</li> </ul>

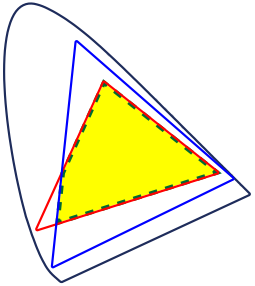
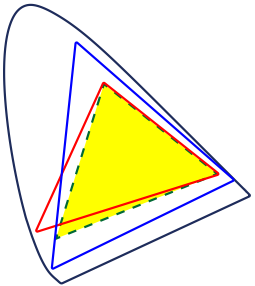
Fonction		Réglages	Description
Réglages avancés	Nuance	De -100 à 100	<p>La nuance peut être réglée.</p> <p><b>Remarque</b></p> <ul style="list-style-type: none"> <li>Il est possible que certaines gradations de couleurs ne puissent pas être affichées lorsque cette fonction est utilisée.</li> </ul>
	Saturation	De -100 à 100	<p>La saturation peut être réglée.</p> <p><b>Remarque</b></p> <ul style="list-style-type: none"> <li>Il est possible que certaines gradations de couleurs ne puissent pas être affichées lorsque cette fonction est utilisée.</li> <li>Avec la valeur minimale (-100), l'écran devient monochrome.</li> </ul>
	Découpage de gamme	Marche Arrêt	<p>Le mode d'affichage des couleurs hors de la plage de couleurs affichables du moniteur peut être paramétré dans la gamme de couleurs spécifiée conformément à « <a href="#">Gamme de couleurs</a> » (page 27).</p> <ul style="list-style-type: none"> <li>« Marche » La plage de couleurs affichables sur le moniteur est affichée avec précision, conformément à la norme. Les couleurs situées en dehors de la plage pouvant être affichée sont saturées.</li> </ul> 
			<ul style="list-style-type: none"> <li>« Arrêt » Affiche les couleurs en prenant en compte en priorité la gradation des couleurs plutôt que leur précision. Les sommets de la gamme de couleurs définie dans la norme se déplacent vers une plage pouvant être affichée par le moniteur. Les couleurs affichables les plus proches peuvent ainsi être affichées sur le moniteur.</li> </ul> 
<p>— Gamme de couleurs affichables par le moniteur</p> <p>— Gamme de couleurs définie par la norme</p> <p>- - - Gamme de couleurs affichée à l'écran</p>			
<p><b>Remarque</b></p> <ul style="list-style-type: none"> <li>Les schémas ci-dessus sont conceptuels et ne montrent pas la gamme de couleurs réelle du moniteur.</li> <li>Ce réglage peut être désactivé si « Natif » est sélectionné à « <a href="#">Gamme de couleurs</a> » (page 27).</li> </ul>			
Format XYZ	Marche Arrêt	<p>Si cette fonction est réglée sur « Marche », le signal XYZ pour le cinéma numérique peut être affiché sur le moniteur.</p> <p><b>Remarque</b></p> <ul style="list-style-type: none"> <li>Cette fonction ne peut être configurée que si « DCI » est choisi pour le paramètre « <a href="#">Gamme de couleurs</a> » (page 27).</li> <li>Si vous sélectionnez « Marche », vous ne pouvez pas régler le paramètre « Gamme de couleurs ».</li> </ul>	
Gain	De 0 % à 100 %	<p>La luminosité de chaque composant de couleur rouge, vert et bleu est appelée gain. La chromaticité du « blanc » peut être modifiée par le réglage du gain.</p> <p><b>Remarque</b></p> <ul style="list-style-type: none"> <li>Il est possible que certaines gradations de couleurs ne puissent pas être affichées lorsque cette fonction est utilisée.</li> <li>La valeur du gain varie en fonction de la température de couleur.</li> <li>Lorsque le gain est modifié, la température de couleur passe à « Utilis. ».</li> </ul>	

Fonction		Réglages	Description
Réglages avancés	Niveau de noir	De 0 à 1 500	Vous pouvez régler la luminosité et la chromaticité du noir en réglant le niveau de noir pour les couleurs rouge, vert et bleu. Affichez la mire de test noire ou l'arrière-plan puis réglez le niveau de noir.
	6 Couleurs	De -100 à 100	La nuance, la saturation et la luminosité peuvent toutes être réglées pour les couleurs magenta, rouge, jaune, vert, cyan et bleu.
Restaurer		OK Annulation	Réinitialise aux valeurs par défaut tous les réglages de couleur du mode couleur actuellement sélectionné.

## Lorsque le mode couleur est « Advanced Mode » (CAL)

Vous pouvez définir des cibles pour SelfCalibration et lancer le calibrage.

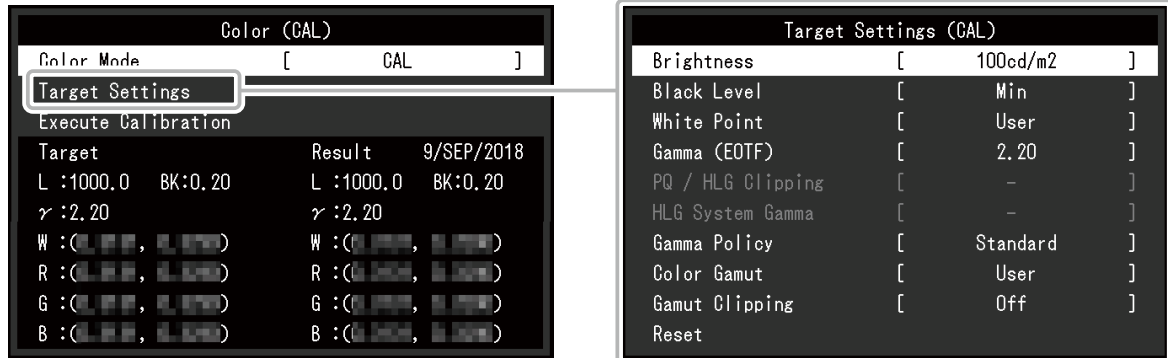

Fonction		Réglages	Description
Mode couleur		User BT.2020 BT.709 DCI PQ_DCI PQ_BT.2100 HLG_BT.2100 Adobe® RGB sRGB CAL	Activez le mode de votre choix dans l'application du moniteur.  <b>Remarque</b> <ul style="list-style-type: none"> <li>Pour obtenir des instructions pour changer de mode, voir « 2-3. Changement du mode d'affichage (mode couleur) » (page 13).</li> <li>Concernant « User / BT.2020 / BT.709 / DCI / PQ_DCI / PQ_BT.2100 / HLG_BT.2100 / Adobe® RGB / sRGB », voir page 26.</li> </ul>
Para- mètres cible	Luminosité	Min De 40 cd/m <sup>2</sup> à 400 cd/m <sup>2</sup> Max	Configurez la luminosité qui sera utilisée comme cible de calibrage pour SelfCalibration.
	Niveau de noir	Min De 0,2 à 3,5	Configurez le niveau de noir qui sera utilisé comme cible de calibrage pour SelfCalibration.
	Point blanc	Température De 4 000 K à 10 000 K Utilis. D50 D65 DCI	Configurez le point blanc qui sera utilisé comme cible de calibrage pour SelfCalibration. Configurez le point blanc à l'aide des coordonnées colorimétriques (Blanc(x) / Blanc(y)) ou à l'aide de la température de couleur. Lorsque vous indiquez les coordonnées colorimétriques, configurez les valeurs pour « Blanc(x) » et « Blanc(y) ». Lorsque vous spécifiez la température de couleur, définissez-la en unité de 100 K ou sélectionnez une température de couleur en fonction de chaque norme.  <b>Remarque</b> <ul style="list-style-type: none"> <li>Lorsque les coordonnées colorimétriques sont spécifiées, la température de couleur est paramétrée sur « Utilis. ».</li> </ul>
	Blanc(x) / Blanc(y)	De 0,2400 à 0,4500	

Fonction		Réglages	Description
Para- mètres cible	Gamma (EOTF)	De 1,0 à 2,7 sRGB EBU(2.35) L* PQ HLG Fixe	Configurez le gamma qui sera utilisé en tant que cible de calibration pour SelfCalibration. Configurez le gamma ou sélectionnez la courbe de gamma définie dans chaque norme. <b>Remarque</b> • Le paramètre « Gamma (EOTF) » devient « Fixe » lorsque le réglage est effectué avec ColorNavigator 7.
	Découpage PQ / HLG	(Gamma (EOTF) : PQ) 300 cd/m <sup>2</sup> 500 cd/m <sup>2</sup> 1 000 cd/m <sup>2</sup> 4 000 cd/m <sup>2</sup> Arrêt (Gamma (EOTF) : HLG) Marche Arrêt	Configurez le découpage PQ / HLG qui sera utilisé comme cible de calibration pour SelfCalibration. <b>Remarque</b> • Ceci peut être défini quand « PQ » ou « HLG » est spécifié pour « Gamma (EOTF) ».
	Système Gamma HLG	De 1,0 à 1,5	Configurez le système gamma HLG qui sera utilisé comme cible de calibration pour SelfCalibration. <b>Remarque</b> • Ceci peut être défini quand « HLG » est spécifié pour « Gamma (EOTF) ».
	Politique Gamma	Standard Charte de gris neutre Gamma fixe	Sélectionnez la méthode de réglage du gamma pour SelfCalibration. • « Standard » Règle la balance de gris tout en maintenant le contraste. • « Charte de gris neutre » Règle le moniteur de manière à ce que la chromaticité de la zone de ton moyen soit équivalente au point blanc. • « Gamma fixe » Sélectionnez pour utiliser une configuration du gamma spécifique. <b>Attention</b> • Si « HLG » est spécifié pour « Gamma (EOTF) », « Gamma fixe » est sélectionné et cette configuration ne peut pas être modifiée. • Avec la « Charte de gris neutre », tous les points de l'échelle de gris sont réglés vers le point blanc cible. Sélectionnez ceci pour donner la priorité à la blancheur lorsque la zone de ton moyen est corrigée. Quoi qu'il en soit, les restrictions suivantes s'appliquent lorsque « Charte de gris neutre » est sélectionné. - Le contraste peut diminuer. - La gamme de couleurs peut être plus réduite lorsque le réglage est effectué avec un « Gamma fixe ».

Fonction		Réglages	Description
Para- mètres cible	Gamme de couleurs	Natif Adobe® RGB sRGB EBU BT.709 BT.2020 SMPTE-C DCI Utilis.	<p>Configurez la gamme de couleurs à utiliser comme cible de calibrage pour SelfCalibration.</p> <p>Dans « Gamme de couleurs », il est possible de sélectionner la gamme de couleurs définie dans chaque norme.</p> <p>Pour définir une gamme de couleurs autre que celles définies dans chaque norme, configurez les coordinations de couleur de chaque couleur RGB, ainsi que la méthode d’affichage (« Découpage de gamme ») des couleurs en dehors de la gamme de couleurs du moniteur.</p> <p><b>Remarque</b></p> <ul style="list-style-type: none"> <li>Lorsque vous sélectionnez « Natif » dans « Gamme de couleurs », la gamme de couleurs pré-réglée du moniteur est affichée.</li> <li>Lorsque les coordonnées colorimétriques sont spécifiées dans les réglages du nuancier, la gamme de couleurs passe à « Utilis. ».</li> </ul>
		Rouge(x) / Rouge(y) / Vert(x) / Vert(y) / Bleu(x) / Bleu(y)	
	Découpage de gamme	Marche Arrêt	
Restaurer		OK Annulation	Restaure la totalité des cibles et résultats de calibrage pour le mode couleur courant sélectionné à la configuration par défaut.



## ● SelfCalibration

Voir « Fonctions de SelfCalibration » (page 16).

## ● Écran

Les réglages des signaux sont utilisés pour configurer les paramètres avancés des signaux d'entrée, tels que la taille de l'écran d'affichage et le format de couleur.

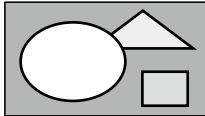
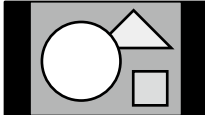

Fonction	Réglages	Description
Agrandissement d'image	Auto Plein écran Proportions Point par point	<p>La taille de l'écran affichée par le moniteur peut être modifiée.</p> <ul style="list-style-type: none"> <li>« Auto » Le moniteur modifie automatiquement la taille de l'écran en fonction des informations relatives à la résolution et aux proportions à partir du signal d'entrée (uniquement pour un signal d'entrée HDMI).</li> <li>« Plein écran » Affiche une image en plein écran. Les images sont distordues dans certains cas, car le taux d'agrandissement n'est pas nécessairement fixé verticalement et horizontalement.</li> <li>« Proportions » Affiche une image en plein écran. Cependant, comme les proportions sont conservées, il est possible qu'une partie horizontale ou verticale de l'image soit coupée.</li> <li>« Point par point » Affiche l'image à la résolution définie ou à la taille spécifiée par le signal d'entrée.</li> </ul> <p><b>Remarque</b></p> <ul style="list-style-type: none"> <li>Exemples de réglages <ul style="list-style-type: none"> <li>- Plein écran </li> <li>- Proportions </li> <li>- Point par point (signal d'entrée) </li> </ul> </li> </ul>

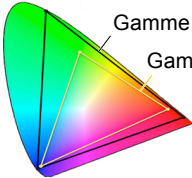
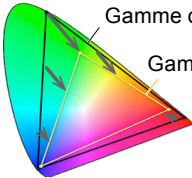
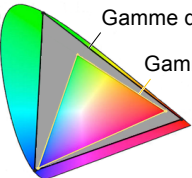

Fonction	Réglages	Description
Avert. de gamme BT.709	Arrêt Couper Marche	<p>Si la « Gamme de couleurs » est configurée sur « BT.2020 » et que le signal d'entrée est compatible avec la norme ITU-R BT.2020, vous pouvez alors définir la méthode d'affichage des couleurs qui excèdent la gamme de couleurs correspondant à la norme BT.709.</p> <ul style="list-style-type: none"> <li>• « Arrêt » Les images sont affichées conformément à la gamme de couleurs correspondante à BT.2020. (La gamme de couleurs réelle qui est affichée sur le moniteur dépendra du réglage de la fonction « Découpage de gamme » (page 28).)</li> </ul>  <ul style="list-style-type: none"> <li>• « Couper » Les couleurs qui se trouvent en dehors de la gamme de couleurs correspondante à BT.709 sont exprimées au sein de la gamme de couleurs correspondante à BT.709 (un découpage se produit).</li> </ul>  <ul style="list-style-type: none"> <li>• « Marche » Les couleurs qui se trouvent en dehors de la gamme de couleurs correspondante à BT.709 sont affichées en gris.</li> </ul>  <p><b>Remarque</b></p> <ul style="list-style-type: none"> <li>• Cette fonction ne peut être configurée que si le paramètre « Gamme de couleurs » (page 27) est réglé sur « BT.2020 ».</li> <li>• Si cette fonction est réglée sur « Marche » ou « Couper », la fonction « Alerte luminosité » est automatiquement réglée sur « Arrêt ».</li> </ul>

Fonction		Réglages	Description
Alerte luminosité		Arrêt Marche(Yellow) Marche(Magenta)	<p>Vous pouvez contrôler les zones ayant une luminosité plus élevée que celle définie pour la fonction découpage PQ / HLG du signal d'entrée (zones où un découpage se produit).</p> <p style="text-align: right;">Exemple : Réglage sur Marche(Magenta)</p>  <p><b>Remarque</b></p> <ul style="list-style-type: none"> <li>• Si cette fonction est réglée sur « Marche », la fonction « Avert. de gamme BT.709 » est automatiquement réglée sur « Arrêt ».</li> </ul>
Marqueur	Marqueur zone sûre	Arrêt Marche	<p>Une zone sûre est une zone qui peut être affichée sur n'importe quel type d'appareil. Si cette fonction est réglée sur « Marche », un cadre apparaît autour de la zone sûre pendant l'édition vidéo, etc. Cela vous confirme visuellement que les sous-titres et menus sont entièrement placés dans la zone sûre.</p> <p><b>Remarque</b></p> <ul style="list-style-type: none"> <li>• Si la fonction « Marqueur proportions » est définie sur un réglage autre qu'« Arrêt », le paramètre zone sûre est automatiquement réglé sur « Arrêt ».</li> </ul>
	Taille zone sûre	De 80 % à 99 %	Vous pouvez régler la taille de la zone sûre.
	Marqueur proportions	Arrêt Marqueur 1 Marqueur 2	<p>Un cadre qui accepte les proportions des tailles vidéo régies par le cinéma numérique est affiché. Cela peut être défini quand la résolution de l'affichage est 2048 x 1080.</p> <ul style="list-style-type: none"> <li>• « Arrêt » Aucun marqueur de proportions n'est affiché.</li> <li>• « Marqueur 1 » Un cadre extérieur est affiché.</li> <li>• « Marqueur 2 » Un cadre extérieur et des lignes de démarcation résultant d'une trisection sont affichés. Ce réglage peut servir à vérifier la composition d'une image.</li> </ul> <p><b>Remarque</b></p> <ul style="list-style-type: none"> <li>• Si la fonction « Marqueur zone sûre » est réglée sur « Marche », la fonction « Marqueur proportions » est automatiquement réglée sur « Arrêt ».</li> </ul>
	Réglage des proportions	1,85:1 2,35:1 2,39:1	Vous pouvez régler les proportions pour le marqueur de proportions affiché.
	Couleur de bordure	Blanc Rouge Vert Bleu Cyan Magenta Jaune Gris	<p>Vous pouvez régler la couleur du cadre.</p> <p><b>Remarque</b></p> <ul style="list-style-type: none"> <li>• Ce réglage s'applique à la fonction « Marqueur zone sûre » et la fonction « Marqueur proportions ».</li> </ul>

## ● Préférences

Les paramètres du moniteur peuvent être configurés pour s'adapter à l'environnement d'utilisation ou à des exigences personnelles.

Preferences		
Menu Rotation	[	0° ]
Power Save	[	On ]
Off Timer	[	Off ]
Indicator	[	4 ]
Beep	[	On ]
Input Skip		
Mode Skip		
Custom Key		
USB Selection		
Monitor Reset		

Fonction	Réglages	Description
Rotation du menu	0° 90°	<p>Cette fonction vous permet de changer l'orientation du menu « Réglages » afin qu'elle corresponde à celle de l'installation.</p> <p><b>Remarque</b></p> <ul style="list-style-type: none"> <li>Lorsque vous utilisez l'écran du moniteur en mode portrait, la carte graphique prenant en charge l'affichage en mode portrait est requise. Lorsque vous placez le moniteur en mode portrait, les paramètres de votre carte graphique doivent être modifiés. Reportez-vous au manuel d'utilisation de la carte vidéo pour plus d'informations.</li> </ul>
Veille	Marche Arrêt	<p>Cette fonction vous permet de paramétrer le moniteur en mode économie d'énergie, selon l'état d'un dispositif externe qui lui est connecté.</p> <p>Le moniteur passe en mode économie d'énergie environ 15 secondes après la fin de la détection d'un signal d'entrée. Lorsque le moniteur est en mode économie d'énergie, les images ne sont plus affichées à l'écran.</p> <ul style="list-style-type: none"> <li>Quitter le mode économie d'énergie <ul style="list-style-type: none"> <li>- S'il reçoit un signal d'entrée, le moniteur quitte automatiquement le mode économie d'énergie et revient au mode d'affichage normal.</li> </ul> </li> </ul> <p><b>Remarque</b></p> <ul style="list-style-type: none"> <li>Un message annonçant la transition est affiché 5 secondes avant le passage en mode économie d'énergie.</li> <li>Lorsque vous n'utilisez pas le moniteur, mettez-le hors tension afin de réduire sa consommation d'énergie.</li> <li>Lorsque le moniteur est en mode économie d'énergie, les périphériques connectés sur le port USB situé en aval continueront de fonctionner. Par conséquent, la consommation d'énergie du moniteur varie selon les périphériques connectés, y compris en mode économie d'énergie.</li> </ul>

Fonction		Réglages	Description						
Mise en veille		Arrêt 6h 9h 12h 15h 18h	Vous pouvez régler le moment auquel le moniteur s'éteint automatiquement. Le moniteur s'éteint automatiquement lorsque la durée définie ici est écoulée depuis son allumage ou depuis son réveil du mode Veille.  <b>Remarque</b> <ul style="list-style-type: none"> <li>• Une minute avant que la fonction Mise en veille soit enclenchée, un message s'affiche pour vous prévenir que le moniteur s'éteindra.</li> <li>• Seul le bouton d'alimentation peut être utilisé lorsque ce message s'affiche.</li> </ul>						
Indicateur		Arrêt De 1 à 7	Il est possible de définir la luminosité des boutons d'alimentation et de commande lorsque l'écran est affiché.						
Bip		Marche Arrêt	Vous pouvez activer un bip sonore pour signaler chaque fois qu'un bouton est appuyé.						
Ignorer l'entrée		Passer -	Cette fonction permet d'ignorer des signaux d'entrée qui ne seront pas utilisés lorsque les signaux d'entrée sont commutés.  <b>Remarque</b> <ul style="list-style-type: none"> <li>• Tous les signaux d'entrée ne peuvent pas être réglés sur « Passer ».</li> </ul>						
Mode passer		Passer -	Cette fonction permet d'ignorer des signaux d'entrée qui ne seront pas utilisés lors de la sélection des modes. Utilisez cette fonction si les modes d'affichage sont limités ou si vous souhaitez éviter toute modification aléatoire de l'état d'affichage.  <b>Remarque</b> <ul style="list-style-type: none"> <li>• Tous les modes ne peuvent pas être réglés sur « Passer ».</li> </ul>						
Touche personnalisée	[F1] [F2]	Arrêt Plage d'entrée Avert. de gamme BT.709 Alerte luminosité Marqueur zone sûre Marqueur proportions Mode couleur préc. Informations Découpage PQ / HLG	Vous pouvez définir la fonction attribuée au bouton [F1] ou [F2].  <b>Remarque</b> <ul style="list-style-type: none"> <li>• Par défaut, le bouton [F1] est défini sur la fonction « Informations » et [F2] sur la fonction « Arrêt ».</li> <li>• Pour en savoir plus sur les touches personnalisées, voir « <a href="#">Chapitre 4 Réglages des touches personnalisées</a> » (page 20).</li> </ul>						
Sélection de l'USB	DVI HDMI DisplayPort USB-C	USB-1 (USB-C) USB-2	Lorsque deux PC sont reliés à un moniteur, vous pouvez associer le signal d'entrée au port USB amont. Après association, les ports USB commuteront automatiquement lorsque les signaux d'entrée sont commutés. Lorsque vous calibrez un moniteur à partir de deux PC, il n'est pas nécessaire d'intervertir les câbles USB. Il est également possible de brancher des périphériques USB, tels qu'une souris ou un clavier, au moniteur et de les utiliser depuis deux PC. Les réglages par défaut peuvent varier en fonction du signal d'entrée.  <table border="1"> <thead> <tr> <th>Signal d'entrée</th> <th>Réglage par défaut</th> </tr> </thead> <tbody> <tr> <td>DVI, HDMI, DisplayPort</td> <td>USB-2</td> </tr> <tr> <td>USB-C</td> <td>USB-1 (USB-C)</td> </tr> </tbody> </table> <b>Remarque</b> <ul style="list-style-type: none"> <li>• Lorsque vous souhaitez modifier des réglages et qu'un périphérique de stockage, tel qu'une clé USB, est branché au moniteur, ne modifiez les réglages qu'après avoir débranché le périphérique de stockage. Dans le cas contraire, des données risquent d'être perdues ou endommagées.</li> <li>• Vous ne pouvez pas modifier la disposition du clavier.</li> <li>• Le port USB aval fonctionne avec le PC en cours d'affichage.</li> </ul>	Signal d'entrée	Réglage par défaut	DVI, HDMI, DisplayPort	USB-2	USB-C	USB-1 (USB-C)
Signal d'entrée	Réglage par défaut								
DVI, HDMI, DisplayPort	USB-2								
USB-C	USB-1 (USB-C)								

Fonction	Réglages	Description
Réinit. moniteur	OK Annulation	Restaure tous les paramètres à leur valeur par défaut, hormis les paramètres du menu « Réglages administrateur ».

## ● Langues

Il est possible de choisir la langue d'affichage des menus et messages.

### Réglages

Anglais, Allemand, Français, Espagnol, Italien, Suédois, Japonais, Chinois simplifié, Chinois traditionnel



## ● Informations

Vous pouvez vérifier les informations relatives au moniteur (nom du modèle, numéro de série (S/N), version du microprogramme, temps d'utilisation) ainsi que celles relatives au signal d'entrée.

Exemple :

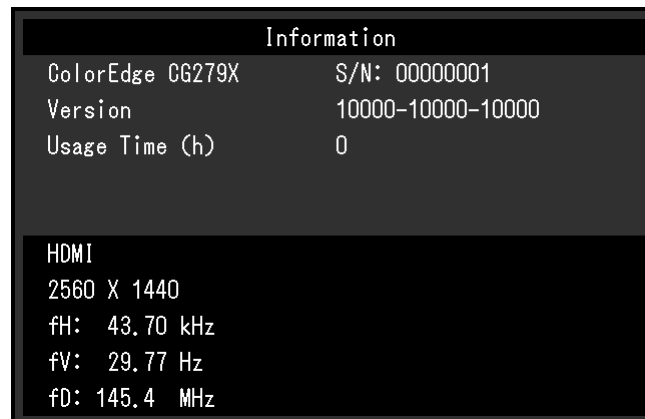



# Chapitre 6 Réglages administrateur

Ce chapitre décrit la procédure permettant de configurer le fonctionnement du moniteur à l'aide du menu « Réglages administrateur ».

Ce menu est réservé aux administrateurs. La configuration par ce menu n'est pas nécessaire dans le cadre d'une utilisation normale du moniteur.

## 6-1. Fonctionnalités de base du menu « Réglages administrateur »

### 1. Affichage du menu

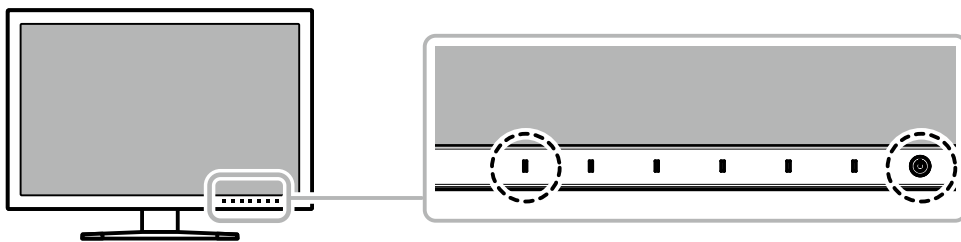

1. Touchez  pour couper l'alimentation du moniteur.
2. Touchez  pendant au moins deux secondes tout en pressant l'interrupteur situé à l'extrémité gauche.



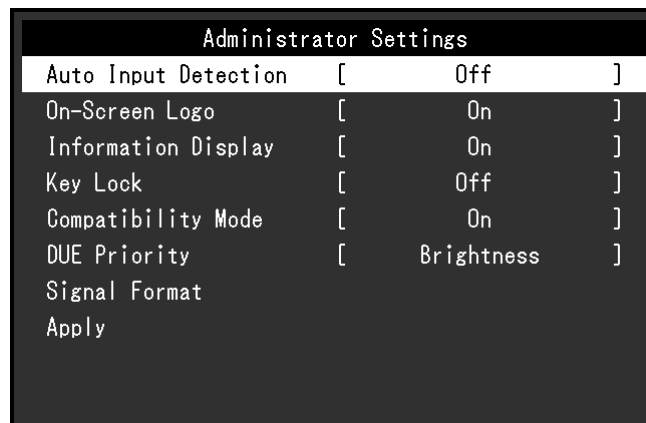



Le menu « Réglages administrateur » s'affiche.

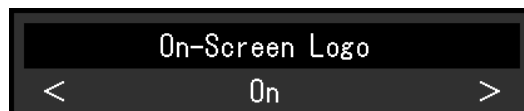

### 2. Configuration

1. Choisissez un élément à paramétrer avec  , puis sélectionnez .  
Le menu de réglage/configuration s'affiche.





2. Configurez l'élément avec  , puis sélectionnez .  
Le menu « Réglages administrateur » s'affiche.

### 3. Appliquer et quitter

1. Sélectionnez « Appliquer », puis .  
Cette action permet de confirmer les paramètres et de quitter le menu « Réglages administrateur ».

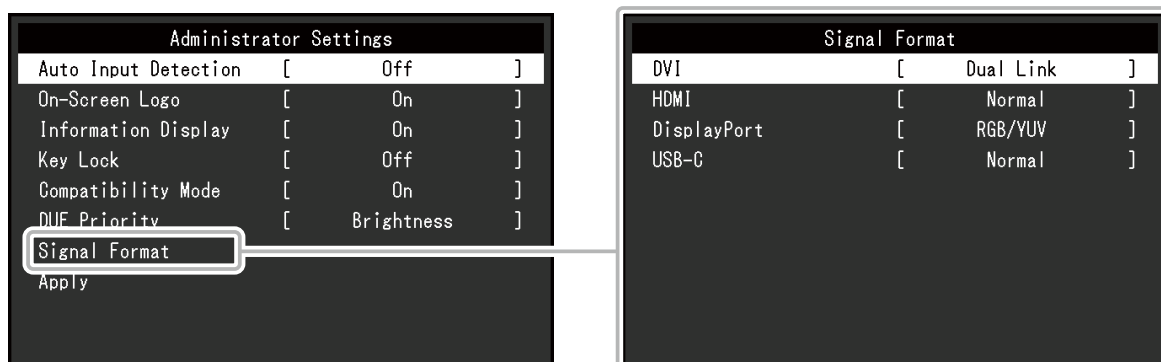
## 6-2. Fonctions du menu « Réglages administrateur »





Fonction	Réglages	Description
Détection auto entrée	Arrêt Marche	<p>Lorsque cette fonction est définie sur « Marche », le moniteur reconnaît automatiquement le connecteur par lequel sont acheminés les signaux d'entrée afin que l'écran puisse être affiché. Si le signal d'entrée du connecteur sélectionné est perdu, le moniteur bascule automatiquement sur un autre signal.</p> <p>Lorsque cette fonction est définie sur « Arrêt », le moniteur affiche le signal du connecteur sélectionné, qu'un signal d'entrée soit émis ou non. Dans ce cas, sélectionnez le signal d'entrée à afficher en appuyant sur le bouton de commande (  ) situé sur la façade du moniteur.</p>
Logo à l'écran	Arrêt Marche	Lorsque cette fonction est définie sur « Arrêt », le logo EIZO, affiché lorsque le moniteur est allumé, n'apparaît pas.
Affichage info	Arrêt Marche	<p>Lorsque cette fonction est définie sur « Marche », les informations détaillées sur le signal d'entrée s'affichent lorsque le signal ou le mode couleur est commuté.</p> <p>Les informations suivantes sont affichées :</p> <ul style="list-style-type: none"> <li>• Résolution</li> <li>• Fréquence de balayage vertical</li> <li>• Plage d'entrée</li> <li>• Format de couleur</li> <li>• Profondeur de couleur</li> <li>• Colorimétrie</li> </ul> <p>Lorsque cette fonction est définie sur « Arrêt », les informations détaillées sur le signal d'entrée ne s'affichent pas lorsque le signal ou le mode couleur est commuté.</p>
Verrouillage	Arrêt Menu Tout	<p>Afin d'éviter des modifications de configuration, il est possible de verrouiller les boutons de la face avant du moniteur.</p> <ul style="list-style-type: none"> <li>• « Arrêt » (paramètre par défaut) Active tous les boutons.</li> <li>• « Menu » Verrouille le bouton .</li> <li>• « Tout » Verrouille tous les boutons sauf le bouton d'alimentation.</li> </ul>
Mode de compatibilité	Arrêt Marche	<p>Pour éviter les effets suivants, réglez cette fonction sur « Marche ».</p> <ul style="list-style-type: none"> <li>• Lorsque vous remettez l'appareil sous tension ou que vous quittez le mode Veille, les fenêtres et les icônes risquent d'être décalées.</li> <li>• La fonction Veille de l'ordinateur ne fonctionne pas correctement.</li> </ul>

Fonction		Réglages	Description
Priorité DUE		Uniformité Luminosité	<p>Ce produit est doté de la fonction Digital Uniformity Equalizer (DUE) qui réduit les irrégularités d'affichage. La configuration de la fonction DUE peut être modifiée.</p> <ul style="list-style-type: none"> <li>« Uniformité » Priorité à la réduction des irrégularités d'affichage.</li> <li>« Luminosité » Donne la priorité à des valeurs de luminosité et de contraste élevées.</li> </ul> <p><b>Remarque</b></p> <ul style="list-style-type: none"> <li>Lorsque vous changez la configuration de la fonction DUE, le moniteur dont l'affichage est réglé doit être réétalonné. Recommencez le calibrage.</li> </ul>
Format signal	DVI	Single Link Dual Link	<p>Vous pouvez changer le type de signal pouvant être affiché par le moniteur.</p> <p>Essayez de modifier ce paramètre si le signal d'entrée ne s'affiche pas ou si l'image affichée n'apparaît pas correctement.</p>
	HDMI	Normal HDR	
	DisplayPort	RGB/YUV RGB	
	USB-C	Normal Extra	

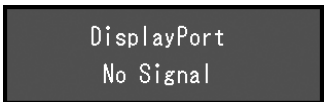
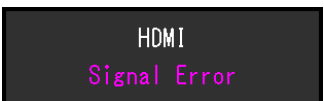

# Chapitre 7 Dépannage

## 7-1. Aucune image

Problème	Cause possible et solution
<b>1. Aucune image</b> <ul style="list-style-type: none"><li>Le témoin de fonctionnement ne s'allume pas.</li></ul>	<ul style="list-style-type: none"><li>Vérifiez que le cordon d'alimentation est correctement branché.</li><li>Activez le bouton d'alimentation principal sur la face arrière du moniteur.</li><li>Touchez .</li><li>Coupez l'alimentation du moniteur à l'aide du bouton sur la face arrière, puis rétablissez-la quelques minutes plus tard.</li></ul>
<ul style="list-style-type: none"><li>Le témoin de fonctionnement s'allume en blanc.</li></ul>	<ul style="list-style-type: none"><li>Augmentez la valeur du paramètre « Luminosité » et/ou « Gain » dans le menu de configuration (voir « <a href="#">Couleur</a> » (page 26)).</li></ul>
<ul style="list-style-type: none"><li>Le témoin de fonctionnement s'allume en orange.</li></ul>	<ul style="list-style-type: none"><li>Changez le signal d'entrée.</li><li>Appuyez sur une touche du clavier ou faites bouger la souris.</li><li>Vérifiez que le dispositif externe est sous tension.</li><li>Coupez l'alimentation du moniteur à l'aide du bouton sur la face arrière, puis rétablissez-la.</li></ul>
<ul style="list-style-type: none"><li>Le témoin de fonctionnement clignote en orange et blanc.</li></ul>	<ul style="list-style-type: none"><li>Ce problème peut se produire lorsqu'un dispositif externe est connecté par le connecteur DisplayPort ou le connecteur USB-C. Connectez-le à l'aide du câble de signal spécifié par EIZO, éteignez le moniteur, puis allumez-le de nouveau.</li></ul>
<b>2. Le message ci-dessous apparaît.</b>	Ce message apparaît lorsque le moniteur fonctionne normalement, mais que le signal d'entrée n'est pas reçu correctement.
<ul style="list-style-type: none"><li>Ce message s'affiche si aucun signal n'entre.</li></ul> <p>Exemple :</p> 	<ul style="list-style-type: none"><li>Le message illustré à gauche risque de s'afficher, étant donné que certains dispositifs externes n'émettent pas de signal dès leur mise sous tension.</li><li>Vérifiez que le dispositif externe est sous tension.</li><li>Vérifiez que le câble de signal est correctement branché.</li><li>Changez le signal d'entrée.</li><li>Coupez l'alimentation du moniteur à l'aide du bouton sur la face arrière, puis rétablissez-la.</li><li>Essayez de changer le « Format signal » dans le menu « Réglages administrateur » (voir « <a href="#">Format signal</a> » (page 40)).</li></ul>
<ul style="list-style-type: none"><li>Le message indique que le signal d'entrée est en dehors de la plage de fréquences spécifiée.</li></ul> <p>Exemple :</p> 	<ul style="list-style-type: none"><li>Vérifiez que le dispositif externe est configuré de façon à correspondre aux besoins du moniteur en matière de résolution et de fréquence de balayage vertical. Pour des détails, consultez la liste des résolutions compatibles. (La liste peut être téléchargée sur notre site Web (<a href="http://www.eizoglobal.com">www.eizoglobal.com</a>).)</li><li>Redémarrez le dispositif externe.</li><li>Sélectionnez un réglage approprié en utilisant l'utilitaire de cartes graphiques. Reportez-vous au manuel d'utilisation de la carte vidéo pour plus d'informations.</li></ul>
<ul style="list-style-type: none"><li>Ce message apparaît lorsqu'un dispositif externe branché au connecteur USB-C ne prend pas en charge la sortie de signal vidéo.</li></ul> <p>Exemple :</p> 	<ul style="list-style-type: none"><li>Vérifiez que le câble de signal préconisé par EIZO est branché.</li><li>Vérifiez que le port USB-C du dispositif branché prend en charge la sortie de signal vidéo. Pour plus de détails, contactez le fabricant du dispositif.</li><li> Branchez un câble DisplayPort, HDMI ou DVI.</li></ul>

## 7-2. Problèmes d'image

Problème	Cause possible et solution
1. L'écran est trop lumineux ou trop sombre.	<ul style="list-style-type: none"><li>Utilisez l'option « Luminosité » dans le menu de configuration pour régler la luminosité (voir « <a href="#">Couleur</a> » (page 26)). Le rétroéclairage du moniteur LCD a une durée de vie limitée. Contactez le représentant local d'EIZO si l'écran devient sombre ou que l'image commence à vaciller.</li></ul>
2. Images rémanentes	<ul style="list-style-type: none"><li>Les images rémanentes sont un problème propre aux moniteurs LCD. Évitez d'afficher la même image pendant trop longtemps.</li><li>Utilisez l'économiseur d'écran ou la fonction de veille pour éviter d'afficher la même image pendant une trop longue période.</li></ul>
3. Des points verts/rouges/bleus/blanc restent à l'écran. / Des points défectueux restent à l'écran.	<ul style="list-style-type: none"><li>Cela est dû aux caractéristiques de la dalle LCD et non pas à un dysfonctionnement.</li></ul>
4. Des motifs ou des marques de pression interférentes restent à l'écran.	<ul style="list-style-type: none"><li>Affichez une image unie de couleur noire ou blanche sur tout l'écran. Cela peut régler le problème.</li></ul>
5. Du bruit apparaît à l'écran.	<ul style="list-style-type: none"><li>En branchant une source de signal de type HDCP, les images normales peuvent ne pas s'afficher immédiatement.</li></ul>
6. Lorsque vous remettez l'appareil sous tension ou que vous quittez le mode Veille, les fenêtres et les icônes risquent d'être décalées.	<ul style="list-style-type: none"><li>Dans le menu « Réglages administrateur », réglez le paramètre « Mode de compatibilité » sur « Marche » (voir « <a href="#">Mode de compatibilité</a> » (page 39)).</li></ul>
7. (Entrée DisplayPort / HDMI / USB-C) Les couleurs à l'écran sont étranges.	<ul style="list-style-type: none"><li>Essayez de changer l'option « Format couleur d'entrée » dans le menu de configuration (voir « <a href="#">Format couleur d'entrée</a> » (page 24)).</li><li>Pour un signal d'entrée de type HDMI, essayez de changer l'option « Format signal » dans le menu « Réglages administrateur » (voir « <a href="#">Format signal</a> » (page 40)).</li></ul>
8. L'image ne s'affiche pas sur toute l'étendue de l'écran.	<ul style="list-style-type: none"><li>Essayez de changer l'option « Agrandissement d'image » dans le menu de configuration (voir « <a href="#">Agrandissement d'image</a> » (page 32)).</li><li>Essayez de changer l'option « Format signal » dans le menu de configuration (voir « <a href="#">Format signal</a> » (page 40)).</li><li>La résolution est-elle configurée sur la résolution recommandée (2560 x 1440) ? Pour des détails sur la configuration, consultez le manuel de l'utilisateur de la carte graphique.</li></ul>

## 7-3. Problèmes avec SelfCalibration

Problème	Cause possible et solution
1. La sonde d'étalonnage intégrée ne sort pas/reste à l'extérieur.	<ul style="list-style-type: none"> <li>Coupez l'alimentation principale, puis rétablissez-la au bout de quelques minutes.</li> </ul>
2. SelfCalibration ne peut pas être exécuté.	<ul style="list-style-type: none"> <li>Vérifiez que le mode couleur pour exécuter SelfCalibration a été défini (voir « Paramètres de mode » (page 16)).</li> <li>Vérifiez que la date et l'heure sont correctement réglées sur le moniteur (voir « Réglage horloge » (page 17)).</li> <li>Vérifiez que le planning d'exécution a bien été configuré (voir « Planification » (page 16)).</li> <li>Vérifiez que les cibles d'étalonnage ont été correctement configurées (voir « Paramètres cible » (page 29)).</li> <li>Essayez de calibrer le moniteur en utilisant ColorNavigator 7.</li> </ul>
3. Échec de SelfCalibration	<ul style="list-style-type: none"> <li>Consultez le tableau des codes d'erreur. Si le code d'erreur qui s'affiche n'apparaît pas dans le tableau des codes d'erreur, veuillez contacter le représentant local d'EIZO.</li> </ul>
4. SelfCalibration est annulé en cours d'exécution.	<ul style="list-style-type: none"> <li>En cas de changement du signal vidéo provenant du dispositif externe pendant l'exécution de SelfCalibration (le signal disparaît, un signal est entré alors qu'il n'y avait aucun signal, etc.), SelfCalibration est annulé.</li> <li>Empêche tout changement du signal vidéo pendant l'exécution de SelfCalibration.</li> <li>Si une planification SelfCalibration est annulée, elle sera lancée de nouveau lorsque le moniteur passe en mode veille, une heure ou plus après l'annulation, ou lorsque le moniteur est éteint en utilisant . SelfCalibration peut également être lancé, quelle que soit la planification (voir « 3-2. Exécution » (page 18)).</li> </ul>

### Tableau des codes d'erreur

Si une erreur relative à une des valeurs suivantes se produit, le code et le message d'erreur s'affichent dans le menu « Couleur ».

- Valeur cible de l'étalonnage
- Paramètres de luminosité réglables
- Paramètres de niveau de noir réglables

Code d'erreur	Message d'erreur
000020	Échec d'ouverture du capteur. Vérifiez qu'il n'y a pas de corps étranger près du capteur.
000021	Échec d'ouverture du capteur. Vérifiez qu'il n'y a pas de corps étranger près du capteur.
010141	La valeur cible saisie n'est pas valide. Vérifiez la valeur cible.
****52	Le niveau de noir cible est faible. Augmentez le niveau de noir cible ou sélectionnez « Min ».

## 7-4. Autres problèmes

Problème	Cause possible et solution
1. Le menu de configuration et le menu de mode ne s'affichent pas	<ul style="list-style-type: none"><li>• Vérifiez que la fonction de verrouillage des boutons de commande fonctionne (voir « <a href="#">Verrouillage</a> » (page 39)).</li><li>• Les boutons de contrôle sont bloqués lorsque la fenêtre principale de ColorNavigator 7 s'affiche. Quittez le logiciel.</li></ul>
2. Le moniteur connecté à l'aide d'un câble USB n'est pas détecté. / Le périphérique USB connecté au moniteur ne fonctionne pas.	<ul style="list-style-type: none"><li>• Vérifiez que le câble USB est correctement connecté (voir « <a href="#">8-5. Utilisation de la fonction concentrateur USB</a> » (page 50)).</li><li>• Vérifiez que le bon port USB amont est sélectionné (voir « <a href="#">Sélection de l'USB</a> » (page 36)).</li><li>• Essayez de changer de port USB sur le dispositif externe.</li><li>• Essayez un port USB différent sur le moniteur.</li><li>• Redémarrez le dispositif externe.</li><li>• Si les périphériques fonctionnent correctement lorsque le dispositif externe et les périphériques sont connectés directement, contactez votre représentant EIZO local.</li><li>• Vérifiez que le dispositif externe et le système d'exploitation sont compatibles avec les spécifications USB. (Pour la compatibilité USB de chaque appareil, veuillez contacter les fabricants respectifs).</li><li>• Selon le contrôleur hôte USB 3.1 que vous utilisez, les périphériques USB connectés peuvent ne pas être reconnus correctement. Effectuez la mise à jour vers le périphérique USB 3.1 le plus récent du fabricant ou branchez le moniteur sur le port USB 2.0.</li><li>• Vérifiez la configuration USB dans le BIOS du dispositif externe lorsque vous utilisez Windows. (consultez le manuel de l'utilisateur du dispositif externe pour plus de détails).</li></ul>
3. Absence de sortie son.	<ul style="list-style-type: none"><li>• Ce produit n'est pas équipé d'un haut-parleur.</li></ul>

# Chapitre 8 Références

## 8-1. Retrait du pied

Le pied de ce produit peut être retiré.

### Attention

- Évitez de déplacer de haut en bas le pied retiré. Cela risquerait en effet de blesser la personne concernée ou d'endommager l'équipement.
- Le moniteur et le pied sont des éléments lourds. Les laisser tomber risquerait de blesser l'opérateur ou d'endommager l'équipement.

**1. Pour éviter d'endommager la surface de la dalle, posez le moniteur sur un tissu doux, étendu sur une surface stable, en dirigeant la dalle vers le bas.**

**2. Retirez le pied.**

Maintenez enfoncé le bouton de verrouillage (1), attrapez fermement le support du pied puis coulissez le pied dans le sens de la base du pied (2).

Une fois que l'attache qui maintient le pied en place est détachée, retirez le pied (3).

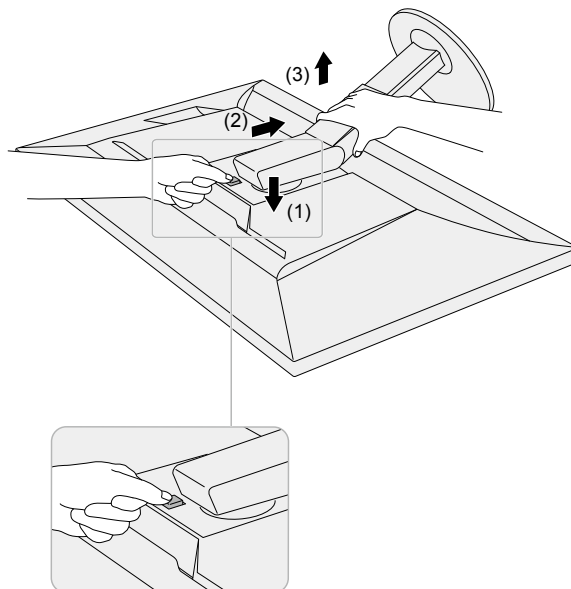

## 8-2. Fixer le bras en option

Il est possible de fixer un bras de support (ou un pied) en option en enlevant la partie du pied. Veuillez consulter notre site internet pour trouver le bras (ou le pied) en option approprié.

[www.eizoglobal.com](http://www.eizoglobal.com)

### Attention

- Pour fixer un bras ou un pied, veuillez suivre les instructions de leur manuel d'utilisateur respectif.
- Pour utiliser le bras ou le pied d'un autre constructeur, veuillez d'abord vous assurer des points suivants, puis choisissez-en un qui soit conforme au standard VESA. Pour fixer le bras ou le pied, utilisez les vis de montage VESA fournies avec ce produit.
  - Espace entre les trous de vis : 100 mm x 100 mm
  - Épaisseur de plaque : 2,6 mm
  - Doit être suffisamment résistant pour supporter le poids du moniteur (sans le pied) et les éléments, tels que les câbles.
- Fixez un bras ou un pied de telle manière à ce qu'il soit conforme aux angles d'inclinaison du moniteur.
  - Vers le haut : 45°, vers le bas : 45°
- Connectez les câbles une fois le bras ou le pied fixé.
- Le moniteur, le bras et le pied sont des éléments lourds. Les laisser tomber risquerait de blesser l'opérateur ou d'endommager l'équipement.
- Pour installer le moniteur en mode « portrait », tourner l'écran du moniteur à 90 ° dans le sens des aiguilles d'une montre.

### Fixation du bras (ou pied) en option

#### 1. Fixez le bras ou le pied sur le moniteur.

Pour fixer le bras ou le pied, utilisez les vis de montage VESA fournies avec ce produit.

#### Fixer le pied d'origine

**1. Pour éviter d'endommager la surface de la dalle, posez le moniteur sur un tissu doux, étendu sur une surface stable, en dirigeant la dalle vers le bas.**

**2. Retirez les vis de fixation sur le bras (ou le pied) en option, puis retirez le bras (ou pied) en option.**

**3. Fixez le pied d'origine.**

Insérez les quatre attaches du pied dans les trous carrés situés sur le panneau arrière (1), puis faites glisser le pied vers la partie supérieure du moniteur jusqu'à ce vous entendiez un clic (2).

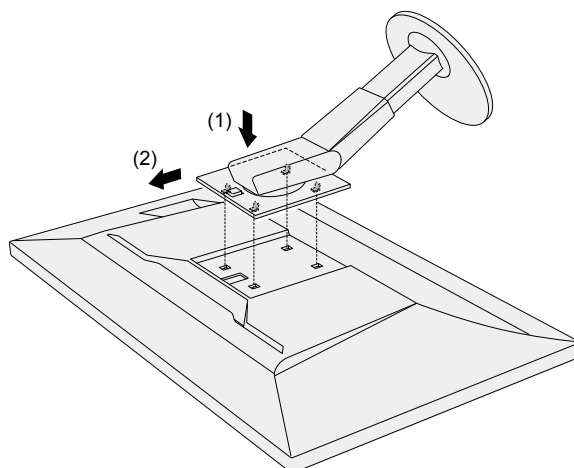

## 8-3. Fixation/retrait du serre-câbles

Un serre-câbles est fourni avec ce produit. Utilisez le serre-câbles pour ordonner les câbles connectés au moniteur.

### Procédure de fixation

1. Faites passer les câbles par le serre-câbles.
2. Fermez le serre-câbles.

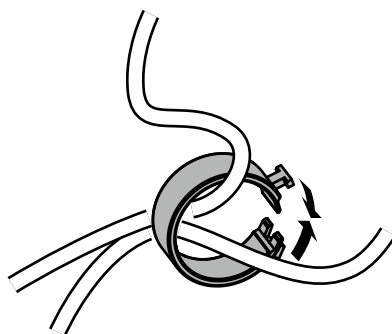

3. Dans cette situation, insérez le serre-câbles dans le pied.

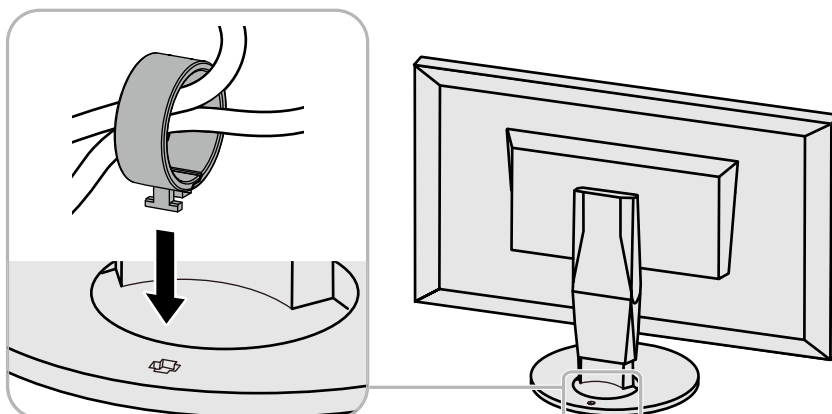

#### Remarque

- Le serre-câbles peut être inséré soit perpendiculairement, soit parallèlement au pied. Modifiez l'orientation du serre-câbles selon le sens des câbles.

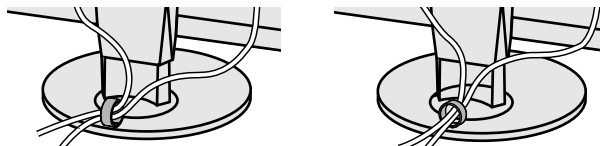

## Procédure de retrait

**1.** Fermez le serre-câbles.

**2.** Dans cette situation, retirez le serre-câbles du pied.

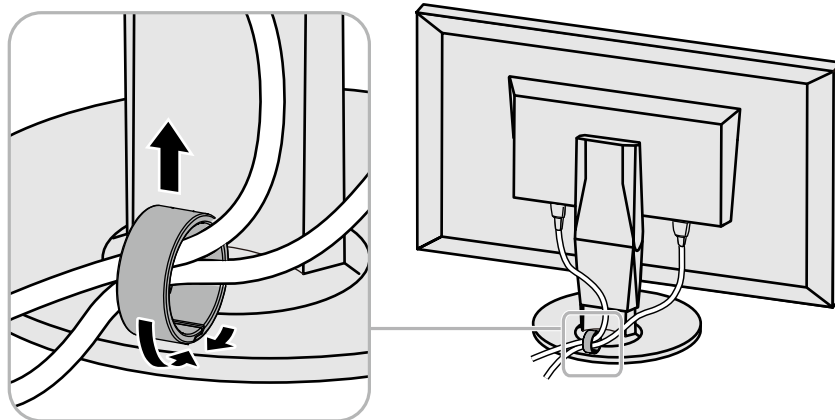





## 8-4. Connecter plusieurs dispositifs externes

Ce produit vous permet de connecter plusieurs dispositifs externes et d'alterner l'affichage de chacun d'entre eux.

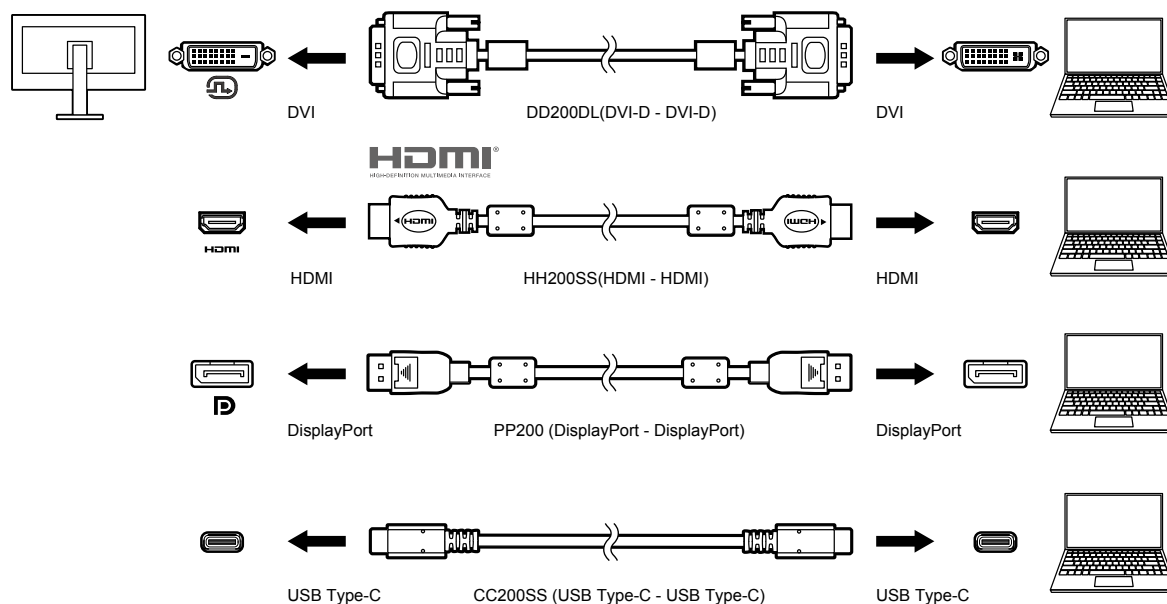
### Exemples de connexion



### Remarque

- Le signal d'entrée change à chaque fois que l'on appuie sur le bouton de commande (  ) situé sur la façade du moniteur. Pour plus d'informations, voir « 2-2. Commutation des signaux d'entrée » (page 13).
- Le connecteur par lequel les signaux sont envoyés est automatiquement reconnu et les images sont affichées à l'écran en conséquence. Pour plus d'informations, voir « Détection auto entrée » (page 39).
- Lorsque vous souhaitez utiliser un câble DVI, utilisez le câble Dual Link désigné. Si vous utilisez un câble Single Link, la résolution recommandée peut ne pas être appliquée.

## 8-5. Utilisation de la fonction concentrateur USB

Ce moniteur est doté d'un concentrateur USB. Il fonctionne en tant que concentrateur USB lorsqu'il est connecté à un dispositif externe compatible avec le protocole USB, et il permet de connecter plusieurs périphériques USB.

La fonction concentrateur USB prend en charge les câbles USB (UU200SS) et les câbles USB-C (CC200SS).

### ● Procédure de connexion

1. Connectez le câble USB entre le port USB aval du périphérique externe et le port USB amont ou le connecteur USB-C du moniteur.

Lorsque la connexion est réalisée avec le port USB amont, utilisez un câble USB.

Lorsque la connexion est réalisée avec le connecteur USB-C, utilisez un câble USB-C.

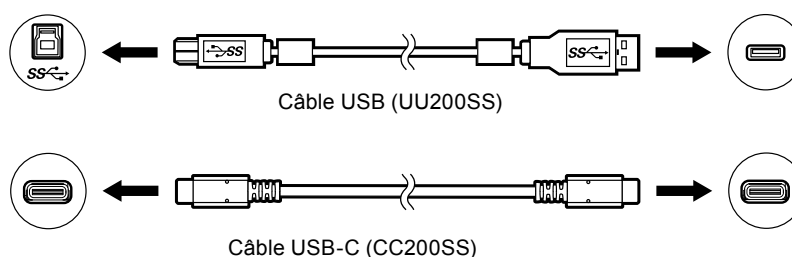

Pour l'emplacement du port USB amont et du connecteur USB-C du moniteur, voir « [Arrière](#) » (page 9).

2. Connectez le périphérique USB au port USB en aval du moniteur.

#### Attention

- Ce moniteur risque de ne pas fonctionner selon le dispositif externe utilisé, le système d'exploitation ou les périphériques utilisés. Concernant la compatibilité USB des dispositifs externes, veuillez contacter leurs fabricants respectifs.
- Le connecteur USB-C du moniteur ne peut pas fonctionner en tant que port USB aval.
- Lorsque le moniteur est en mode économie d'énergie, les périphériques connectés sur le port USB situé en aval continueront de fonctionner. Par conséquent, la consommation d'énergie du moniteur varie selon les périphériques connectés, y compris en mode économie d'énergie.
- Lorsque le moniteur est hors tension, un périphérique connecté au port USB en aval ne fonctionnera pas.

#### Remarque

- Ce produit prend en charge le protocole USB 3.1 Gen 1. En connectant des périphériques compatibles avec le protocole USB 3.1 Gen 1, la communication de données à haute vitesse est possible (uniquement si le câble USB servant à raccorder le dispositif externe et le périphérique est compatible avec le protocole USB 3.1 Gen 1).

## 8-6. Spécifications

Dalle LCD	Type		IPS (anti-reflets)
	Rétroéclairage		Large gamme de couleurs LED
	Taille		68,4 cm (27,0)
	Résolution		2560 points x 1440 lignes
	Taille d'affichage (H x V)		596,7 mm x 335,7 mm
	Pas entre les pixels		0,233 mm x 0,233 mm
	Densité de pixels		109 ppi
	Nombre de couleurs affichées		Environ 1073,74 millions de couleurs (pour un signal de 10 bits)
	Angle de vision (H x V, cas typique)		178 ° / 178 °
	Rapport de contraste (cas typique)		1300:1 (lorsque « Priorité DUE » est réglé sur « Luminosité »)
	Temps de réponse (cas typique)		Noir → Blanc → Noir : 20 ms Gris-à-gris : 13 ms
	Affichage de la gamme de couleurs (cas typique)		Couverture Adobe® RGB : 99 %, couverture du DCI-P3: 98 %
	Signaux vidéo	Bornes d'entrée	
Fréquence de balayage horizontal		USB-C (DisplayPort Alt Mode) : de 26 kHz à 89 kHz DisplayPort : de 26 kHz à 89 kHz HDMI : de 15 kHz à 89 kHz DVI : de 26 kHz à 89 kHz	
Fréquence de balayage vertical		USB-C (DisplayPort Alt Mode) : De 23 Hz à 61 Hz (Pour 720 x 400 : de 69 Hz à 71 Hz) DisplayPort : De 23 Hz à 61 Hz (Pour 720 x 400 : de 69 Hz à 71 Hz) HDMI : De 23 Hz à 61 Hz (Pour 720 x 400 : de 69 Hz à 71 Hz) DVI : De 23 Hz à 61 Hz (Pour 720 x 400 : de 69 Hz à 71 Hz)	
Mode de synchronisation de trame		entre 23,75 Hz et 30,5 Hz, entre 47,5 Hz et 61,0 Hz	
Fréquence de pixels (max.)		242 MHz	
USB		Port	Amont
	Aval		USB-A (USB3.1 Gen1) x 2 USB-A (USB2.0) x 2
	Standard		Spécification USB révision 3.1 Gen 1 Spécification USB révision 2.0
	Vitesse de communication		5 Gb/s (excellent)*2, 480 Mb/s (élevé), 12 Mb/s (complet), 1,5 Mb/s (basse) *2 Le port aval (USB 2.0) ne prend pas en charge la vitesse 5 Gb/s.
	Alimentation	Amont	USB-C (USB3.1 Gen1) : 15 W maximum
		Aval	USB-A (USB3.1 Gen1) : 900 mA maximum par port USB-A (USB2.0) : 500 mA maximum par port

Alimentation	Entrée		100-240 VCA $\pm 10\%$ , 50/60 Hz 1,15 A - 0,55 A
	Consommation électrique maximale		111 W ou moins
	Mode Veille		1,0 W ou moins (uniquement pour une entrée DisplayPort, lorsque le « Mode de compatibilité » est défini sur « Arrêt » et qu'aucun périphérique USB n'est connecté)
	Mode « veille »		1,0 W ou moins (lorsqu'il n'y a qu'il n'y a aucun signal d'entrée, que le « Mode de compatibilité » est défini sur « Arrêt » et qu'aucun périphérique USB n'est connecté)
Spécifications physiques	Dimensions externes	Hauteur minimale	638 mm x 415,9 mm x 265 mm (largeur x hauteur x profondeur) (Inclinaison : 0°)
		Hauteur maximale	638 mm x 579,5 mm x 274,3 mm (largeur x hauteur x profondeur) (Inclinaison : 35°)
	Dimensions externes (sans le pied)		638 mm x 390 mm x 69,4 mm (largeur x hauteur x profondeur)
	Poids net		Env. 10,3 kg
	Poids net (sans le pied)		Env. 6,6 kg
	Hauteur réglable		155 mm (à une inclinaison de 0°) / 145 mm (à une inclinaison de 35°)
	Inclinaison		Vers le haut : 35 °, vers le bas : 5 °
	Rotation		344°
	Environnement d'exploitation requis	Température	
Humidité		Entre 20 % et 80 % d'humidité relative. (aucune condensation)	
Pression de l'air		Entre 540 hPa et 1 060 hPa	
Exigences relatives au transport/à l'environnement de stockage	Température		De -20 °C à 60 °C
	Humidité		Entre 10 % et 90 % d'humidité relative. (aucune condensation)
	Pression de l'air		Entre 200 hPa et 1060 hPa

## ● Accessoires

Pour obtenir les dernières informations sur les accessoires, consultez notre site internet ([www.eizoglobal.com](http://www.eizoglobal.com)).

# Annexe

## Marque commerciale

Les termes HDMI et HDMI High-Definition Multimedia Interface ainsi que le logo HDMI sont des marques commerciales ou des marques déposées de HDMI Licensing, LLC aux États-Unis et dans d'autres pays.

Le logo DisplayPort Compliance et VESA sont des marques déposées de Video Electronics Standards Association.

Le logo SuperSpeed USB Trident est une marque déposée de USB Implementers Forum, Inc.



Les logos USB Power Delivery Trident sont des marques déposées de USB Implementers Forum, Inc.



DICOM est la marque déposée de la National Electrical Manufacturers Association pour les publications de ses normes liées à la communication numérique d'informations médicales.

Kensington et Microsaver sont des marques déposées d'ACCO Brands Corporation.

Thunderbolt est une marque commerciale d'Intel Corporation aux États-Unis et/ou dans d'autres pays.

Microsoft et Windows sont des marques déposées de Microsoft Corporation aux États-Unis et dans d'autres pays.

Adobe est une marque déposée d'Adobe Systems Incorporated aux États-Unis et dans d'autres pays.

Apple, macOS, Mac OS, OS X, Macintosh et ColorSync sont des marques déposées d'Apple Inc.

EIZO, le logo EIZO, ColorEdge, CuratOR, DuraVision, FlexScan, FORIS, RadiCS, RadiForce, RadiNET, Raptor et ScreenManager sont des marques déposées de EIZO Corporation au Japon et dans d'autres pays.

ColorEdge Tablet Controller, ColorNavigator, EcoView NET, EIZO EasyPIX, EIZO Monitor Configurator, EIZO ScreenSlicer, G-Ignition, i•Sound, Quick Color Match, RadiLight, Re/Vue, Screen Administrator, Screen InStyle et UniColor Pro sont des marques déposées d'EIZO Corporation.

Tous les autres noms de sociétés et de produits sont des marques commerciales ou des marques déposées de leurs propriétaires respectifs.

## Licence

La police bitmap utilisée pour ce produit a été créée par Ricoh Industrial Solutions Inc.

# Déclaration de conformité à la FCC

For U.S.A., Canada Only

## FCC Declaration of Conformity

We, the Responsible Party

EIZO Inc.

5710 Warland Drive, Cypress, CA 90630

Phone: (562) 431-5011

declare that the product

Trade name: EIZO

Model: ColorEdge CG279X

is in conformity with Part 15 of the FCC Rules. Operation of this product is subject to the following two conditions: (1) this device may not cause harmful interference, and (2) this device must accept any interference received, including interference that may cause undesired operation.

This equipment has been tested and found to comply with the limits for a Class B digital device, pursuant to Part 15 of the FCC Rules. These limits are designed to provide reasonable protection against harmful interference in a residential installation. This equipment generates, uses, and can radiate radio frequency energy and, if not installed and used in accordance with the instructions, may cause harmful interference to radio communications. However, there is no guarantee that interference will not occur in a particular installation. If this equipment does cause harmful interference to radio or television reception, which can be determined by turning the equipment off and on, the user is encouraged to try to correct the interference by one or more of the following measures.

- \* Reorient or relocate the receiving antenna.
- \* Increase the separation between the equipment and receiver.
- \* Connect the equipment into an outlet on a circuit different from that to which the receiver is connected.
- \* Consult the dealer or an experienced radio/TV technician for help.

Changes or modifications not expressly approved by the party responsible for compliance could void the user's authority to operate the equipment.

### Note

Use the attached specified cable below or EIZO signal cable with this monitor so as to keep interference within the limits of a Class B digital device.

- AC Cord
- Shielded Signal Cable (enclosed)

## Canadian Notice

This Class B information technology equipment complies with Canadian ICES-003.

Cet équipement informatique de classe B est conforme à la norme NMB-003 du Canada.

